

АРХИТЕКТОНСКО ПРОЕКТИРАЊЕ 1

лекција 16
22.03.2024

ПРОСТОР И ТЕЛО

КОРИСТЕЊЕ НА ПРОСТОР

ПРОСТОР (СОБА) ЗА СПИЕЊЕ

ПРОСТОР И ТЕЛО

КОРИСТЕЊЕ НА ПРОСТОР

ПРОСТОР (СОБА) ЗА СПИЕЊЕ

- >>> СПИЕЊЕ
- >>> ГАРДЕРОБИРАЊЕ
- >>> ТОАЛЕТИРАЊЕ
- >>> (ИНТЕЛЕКТУАЛНА)РАБОТА

ПРОСТОРИ ЗА СПИЕЊЕ

> СПИЕЊЕ

	in	cm
A	2.5	6.4
B	7.5	19.1
C	84	213.4
D	78	198.1
E	6	15.2
F	7-8	17.8-20.3
G	44-46	111.8-116.8
H	4-5	10.2-12.7
I	1-2	2.5-5.1
J	36	91.4
K	48	121.9
L	39	99.1
M	54	137.2
N	60	152.4
O	70	177.8
P	16	40.6
Q	22	55.9
R	30	76.2

* димензиите во табелите од книгата „Antropoloske mere i enterijer“ се првично добиени во англиски, па потоа истите се пресметани во метричкиот систем; затоа, мерките изразени во сантиметри треба да се заокружуваат на 5, а понекогаш дири на 10cm!

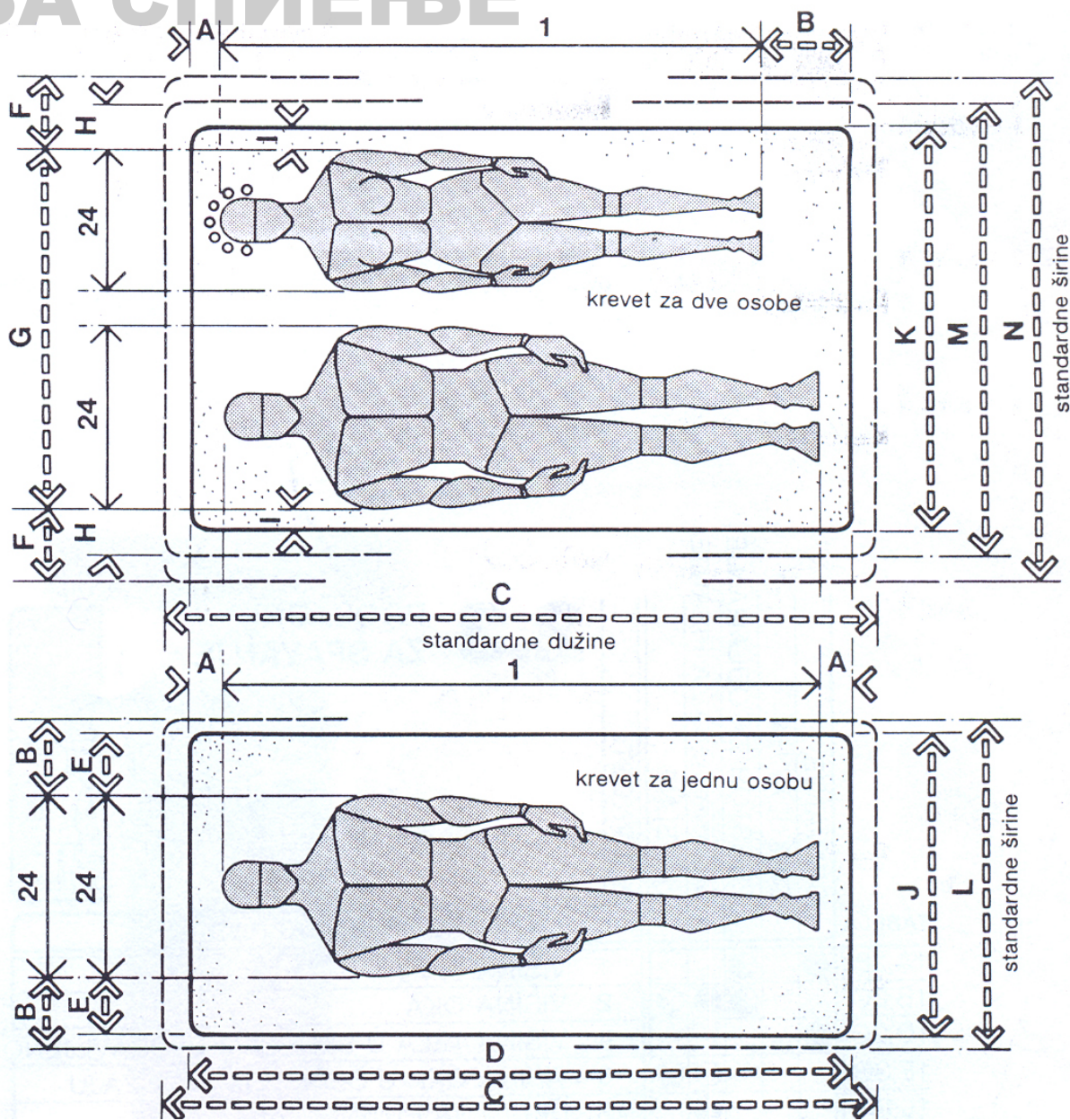

активноста СПИЕЊЕ подразбира – да се спружи телото на хоризонтална површина ...

ПРОСТОРИ ЗА СПИЕЊЕ

> СПИЕЊЕ

	in	cm
A	2.5	6.4
B	7.5	19.1
C	84	213.4
D	78	198.1
E	6	15.2
F	7-8	17.8-20.3
G	44-46	111.8-116.8
H	4-5	10.2-12.7
I	1-2	2.5-5.1
J	36	91.4
K	48	121.9
L	39	99.1
M	54	137.2
N	60	152.4
O	70	177.8
P	16	40.6
Q	22	55.9
R	30	76.2

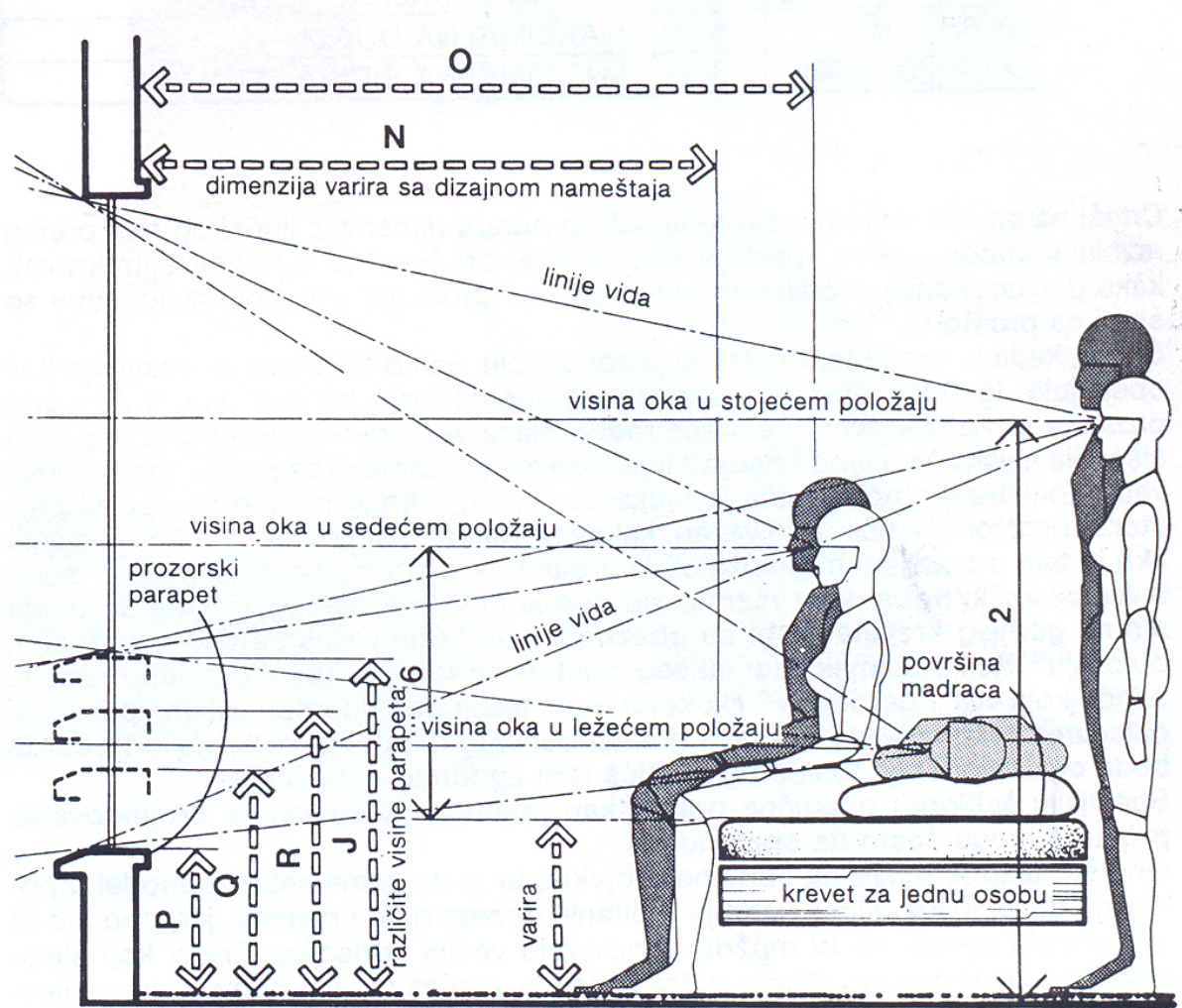

... но, исто така и низа други активности пред / после таквата положба на телото

ПРОСТОРИ ЗА СПИЕЊЕ

> СПИЕЊЕ

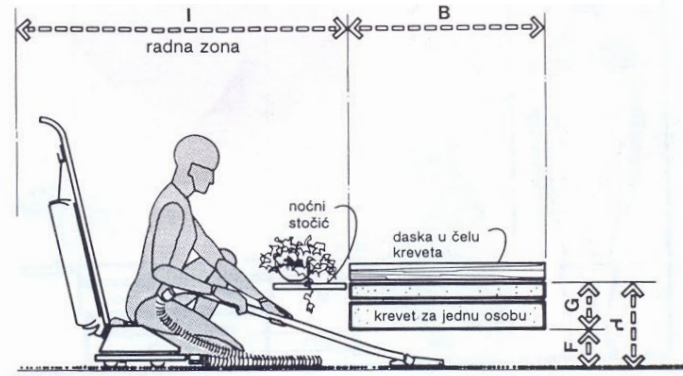
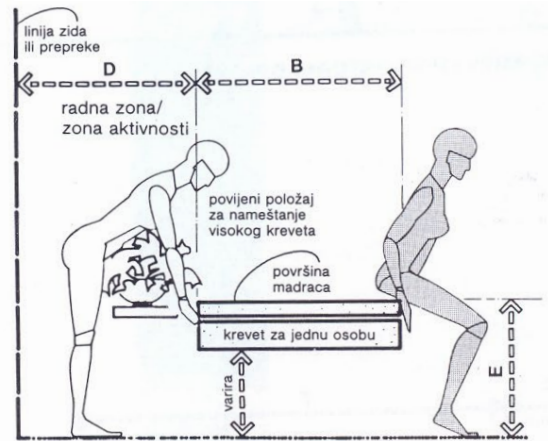
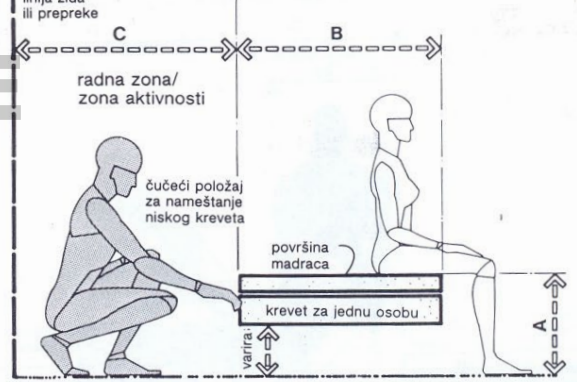

	in	cm
A	16	40.6
B	36-39	91.4-99.1
C	37-39	94.0-99.1
D	26-30	66.0-76.2
E	24	61.0
F	6-8	15.2-20.3
G	12-16	30.5-40.6
H	18-24	45.7-61.0
J	48-54	121.9-137.2

... ИСТО КАКО И АКТИВНОСТИ ПОВРЗАНИ СО ОДРЖУВАЊЕ НА ХИГИЕНАТА НА ПРОСТОРОТ

ПРОСТОРИ ЗА СПИЕЊЕ

> СПИЕЊЕ

... или можноста за умножување на истата функција

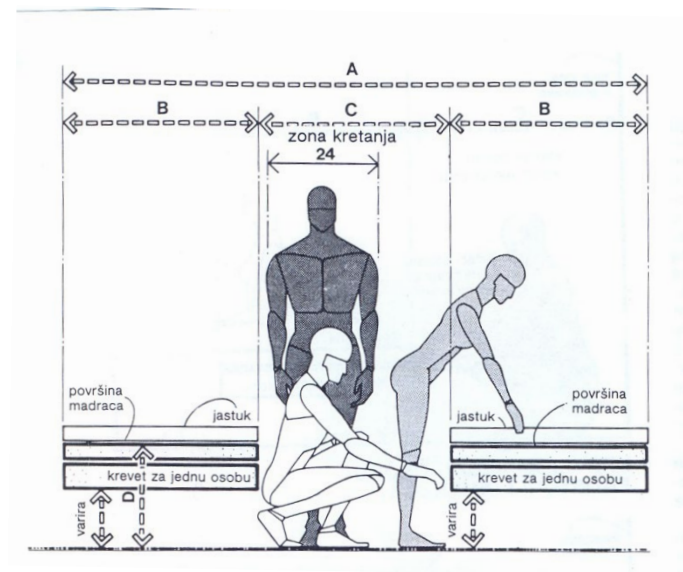

ПРОСТОРИ ЗА СПИЕЊЕ

	in	cm
A	64-68	162.6-172.7
B	72-76	182.9-193.0
C	12-18	30.5-45.7
D	8-10	20.3-25.4
E	20-28	50.8-71.1
F	34-36	86.4-91.4
G	10-12	25.4-30.5
H	60-70	152.4-177.8
I	69-72	175.3-182.9
J	76	193.0
K	68	172.7
L	42	106.7
M	46	116.8
N	30	76.2
O	18	45.7

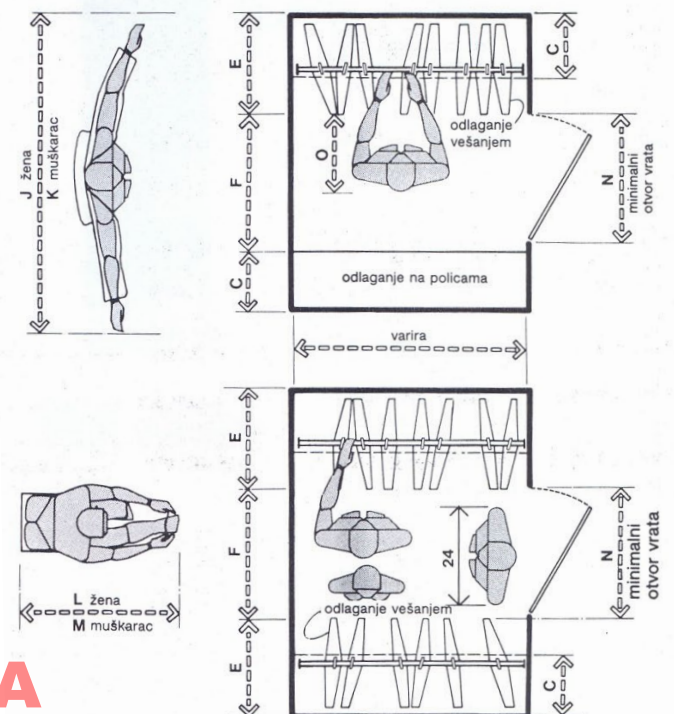
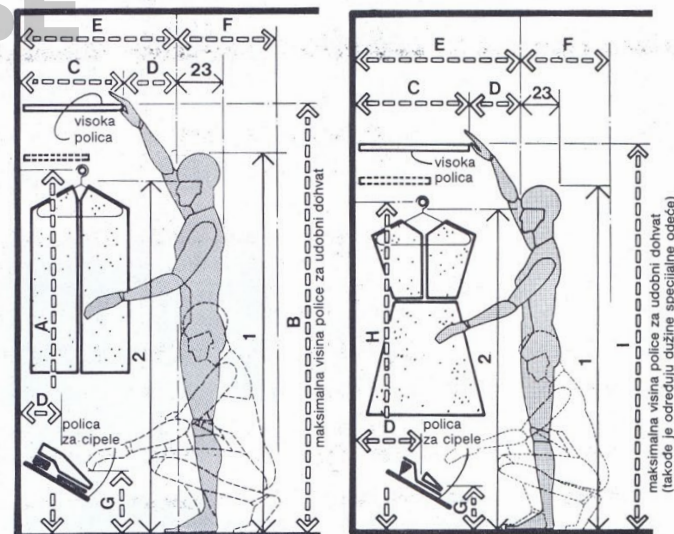

- >>>> СПИЕЊЕ
- >>>> ГАРДЕРОБИРАЊЕ
- >>>> ТОАЛЕТИРАЊЕ
- >>>> (ИНТЕЛЕКТУАЛНА) РАБОТА

ПРОСТОРИ ЗА СПИЕЊЕ

	in	cm
A	24-28	61.0-71.1
B	12-16	30.5-40.6
C	30	76.2
D	16-24	40.6-61.0
E	42-46	106.7-116.8
F	28-40	71.1-101.6
G	7 min.	17.8 min.
H	28-30	71.1-76.2
I	42-54	106.7-137.2
J	18-24	45.7-61.0
K	24-30	61.0-76.2
L	62-72	157.5-182.9
M	20-24	50.8-61.0
N	42-48	106.7-121.9
O	16-20	40.6-50.8
P	18	45.7
Q	42	106.7

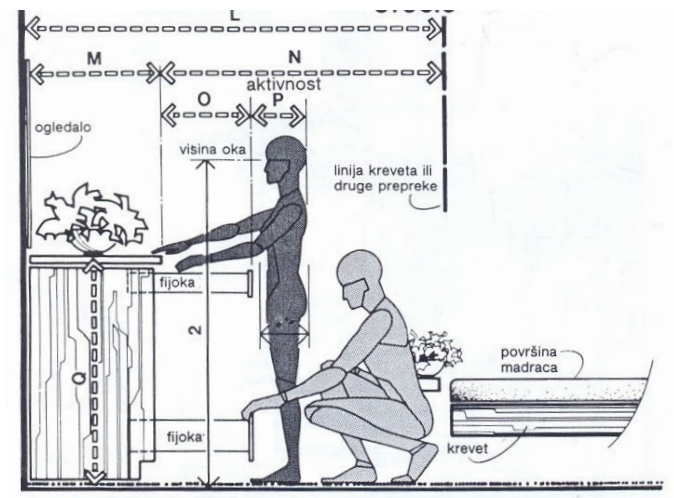
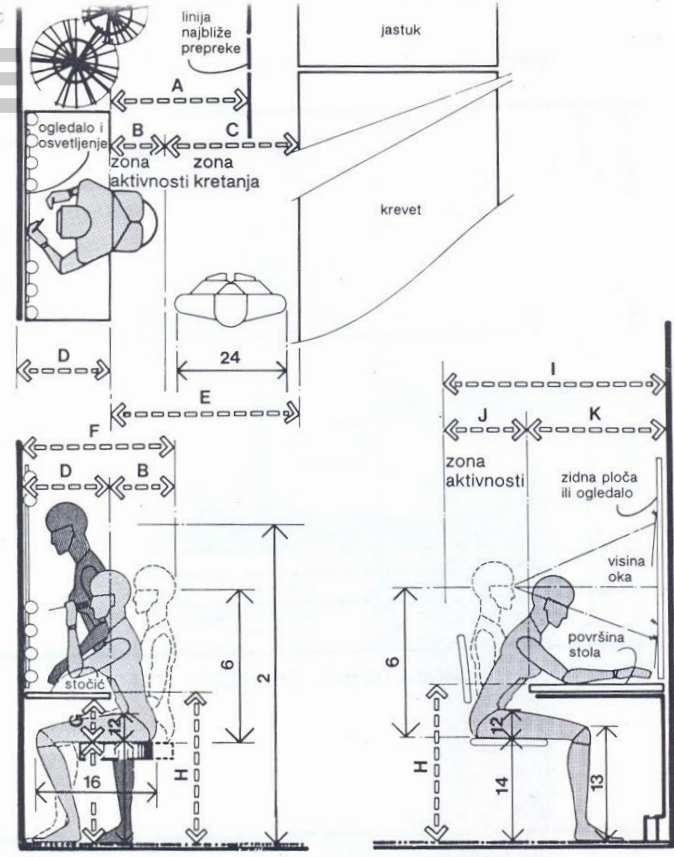

- >>>> СПИЕЊЕ
- >>>> ГАРДЕРОБИРАЊЕ
- >>>> ТОАЛЕТИРАЊЕ
- >>>> (ИНТЕЛЕКТУАЛНА) РАБОТА

АРХИТЕКТОНСКО ПРОЕКТИРАЊЕ 1

ПРОСТОР И ТЕЛО

- > Вреднување и чувствување на архитектурата во која се живее
- > Поврзување на индивидуалниот стан со **човечки карактеристики**
- > Вреднување на личниот **просторот и димензиите** (сопствениот дом)
- > Учење на инструменти за **мерење и сразмерување**
- > Користење на сопственото **тело** како размерник (мерен инструмент)
- > Презентирање состојби преку **основа (план)** - користејќи **возстановени симболи**
- > **Програмирање** (програма vs. содржина)
- > **Организирање** на простор според програма
- > Презентирање **на замислен простор**

ПРОСТОРИ ЗА СПИЕЊЕ

> СПИЕЊЕ

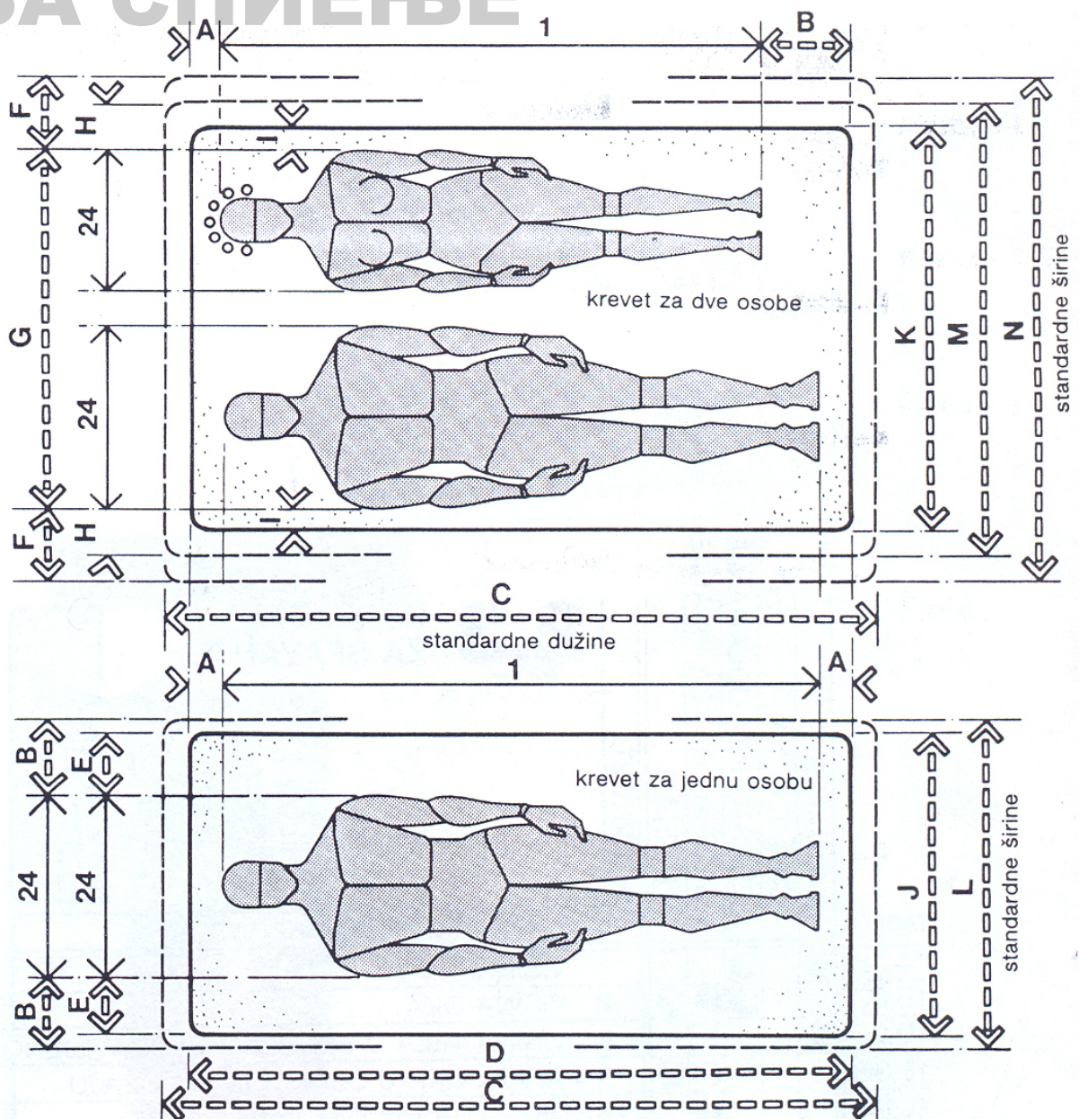

	in	cm
A	2.5	6.4
B	7.5	19.1
C	84	213.4
D	78	198.1
E	6	15.2
F	7-8	17.8-20.3
G	44-46	111.8-116.8
H	4-5	10.2-12.7
I	1-2	2.5-5.1
J	36	91.4
K	48	121.9
L	39	99.1
M	54	137.2
N	60	152.4
O	70	177.8
P	16	40.6
Q	22	55.9
R	30	76.2

* димензиите во табелите од книгата „Antropoloske mere i enterijer“ се првично добиени во англиски, па потоа истите се пресметани во метричкиот систем;

Димензионирање <<<<<<

ПРОСТОРИ ЗА СПИЕЊЕ

> СПИЕЊЕ

	in	cm
A	2.5	6.4
B	7.5	19.1
C	84	213.4
D	78	198.1
E	6	15.2
F	7-8	17.8-20.3
G	44-46	111.8-116.8
H	4-5	10.2-12.7
I	1-2	2.5-5.1
J	36	91.4
K	48	121.9
L	39	99.1
M	54	137.2
N	60	152.4
O	70	177.8
P	16	40.6
Q	22	55.9
R	30	76.2

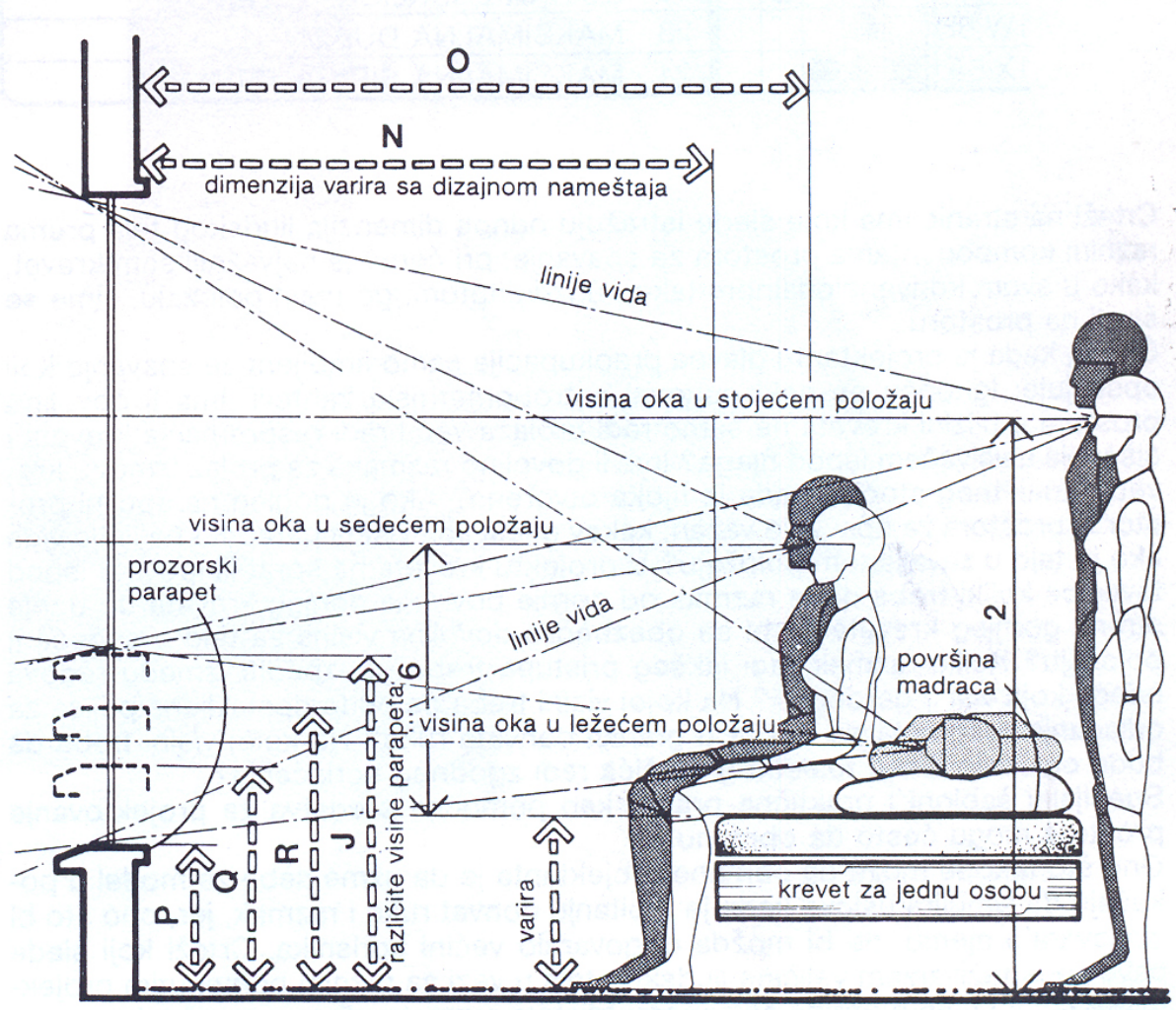

Димензионирање <<<<<<

ПРОСТОРИ ЗА СПИЕЊЕ

> СПИЕЊЕ

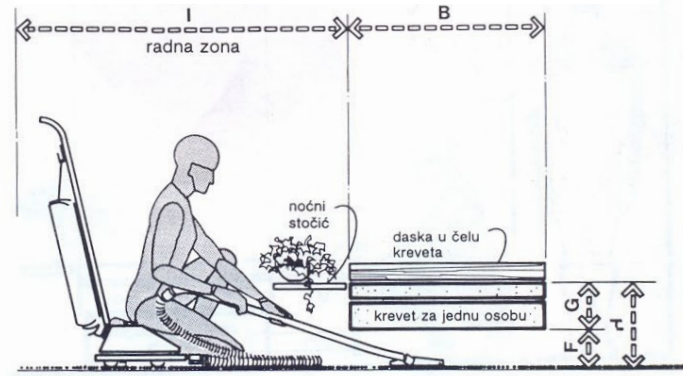
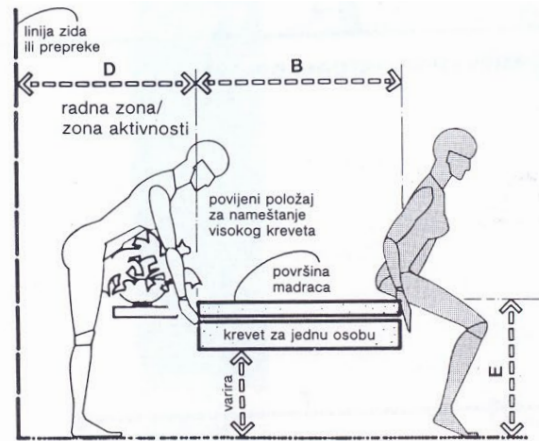
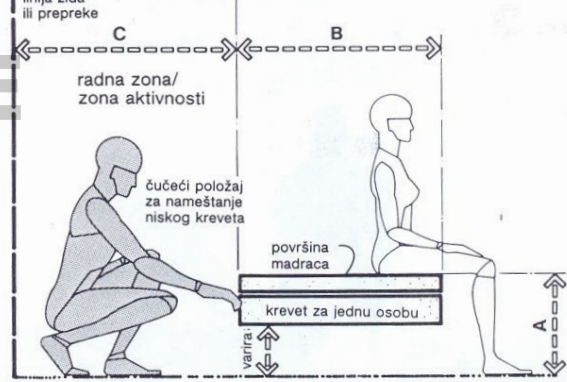

	in	cm
A	16	40.6
B	36-39	91.4-99.1
C	37-39	94.0-99.1
D	26-30	66.0-76.2
E	24	61.0
F	6-8	15.2-20.3
G	12-16	30.5-40.6
H	18-24	45.7-61.0
I	48-54	121.9-137.2

Димензионирање <<<<<<

ПРОСТОРИ ЗА СПИЕЊЕ

> СПИЕЊЕ

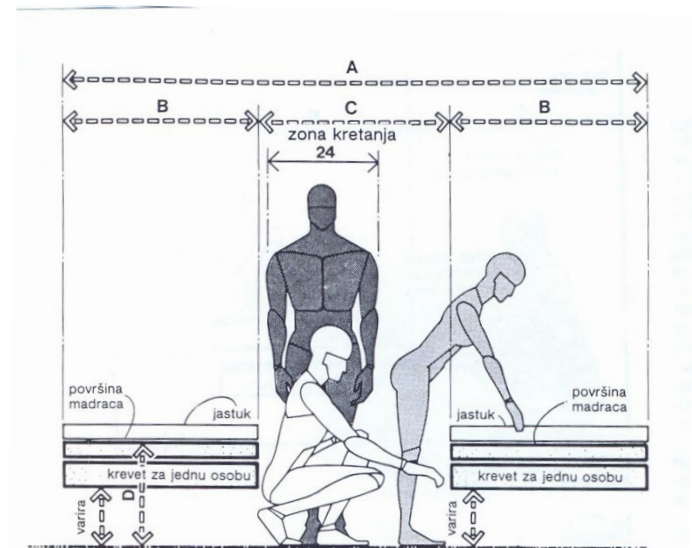

Димензионирање <<<<<<

ПРОСТОРИ ЗА СПИЕЊЕ

> СПИЕЊЕ

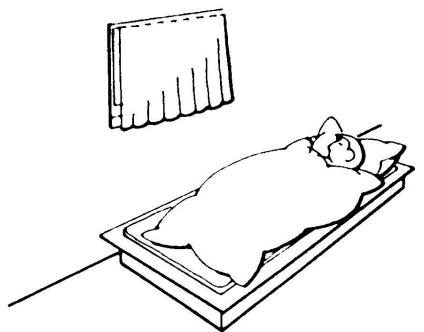

долж ѕид

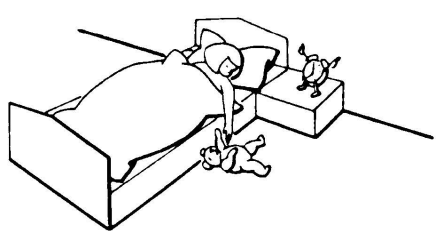

со пократката страна на ѕид

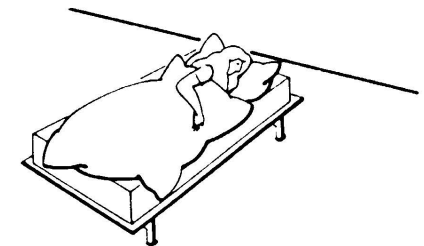

одвоен од ѕидовите

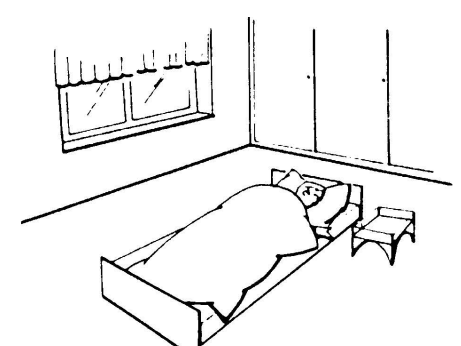

слободно во простор

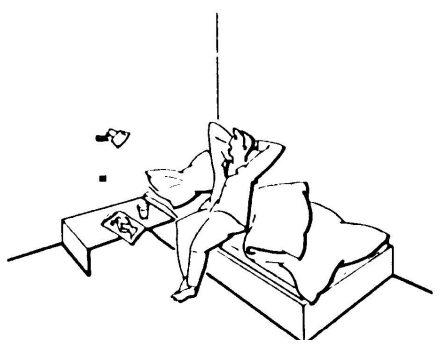

во агол

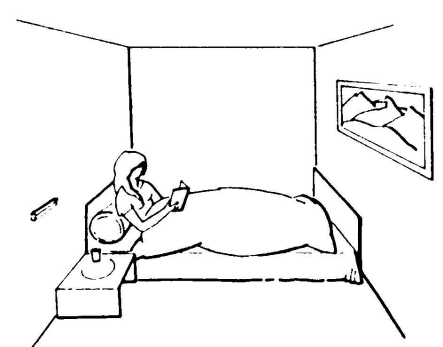

помеѓу три ѕида



во ниша

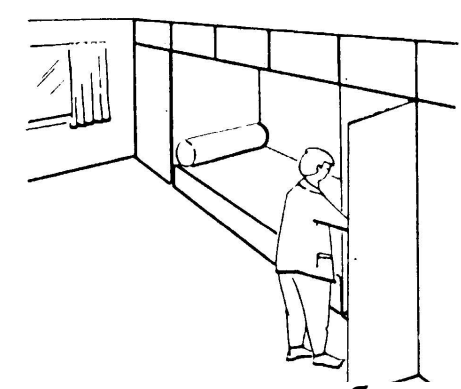

во елемент од мебел
(во ѕид)

Позиционирање <<<<<<

ПРОСТОРИ ЗА СПИЕЊЕ

> СПИЕЊЕ

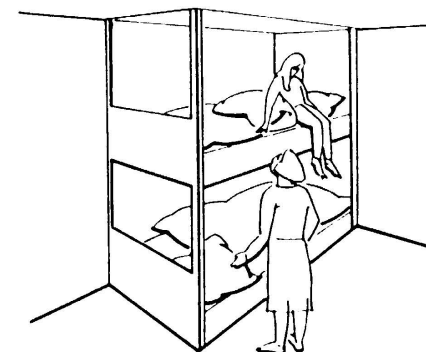
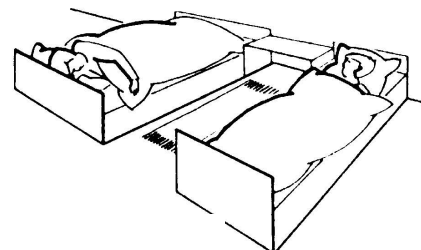
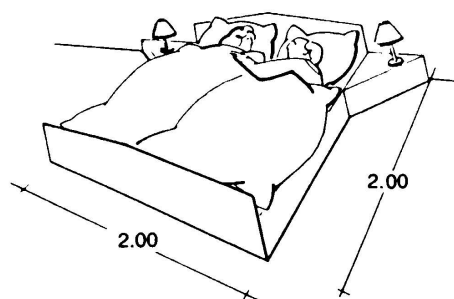
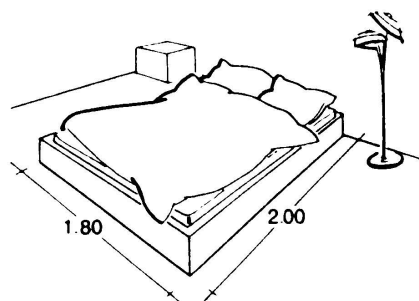
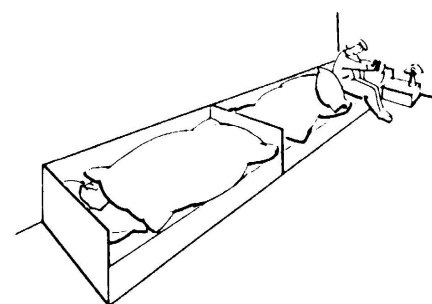
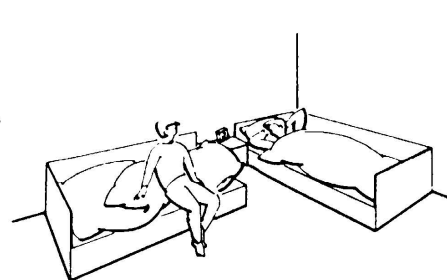
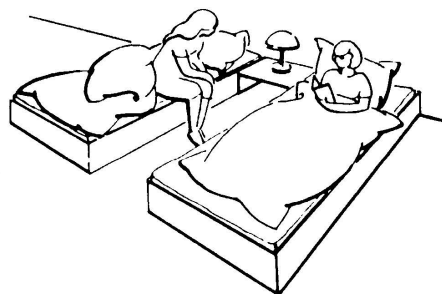
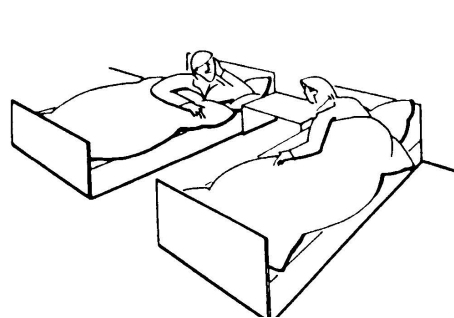

Меѓусебни релации / Позиционирање <<<<<<

спална соба

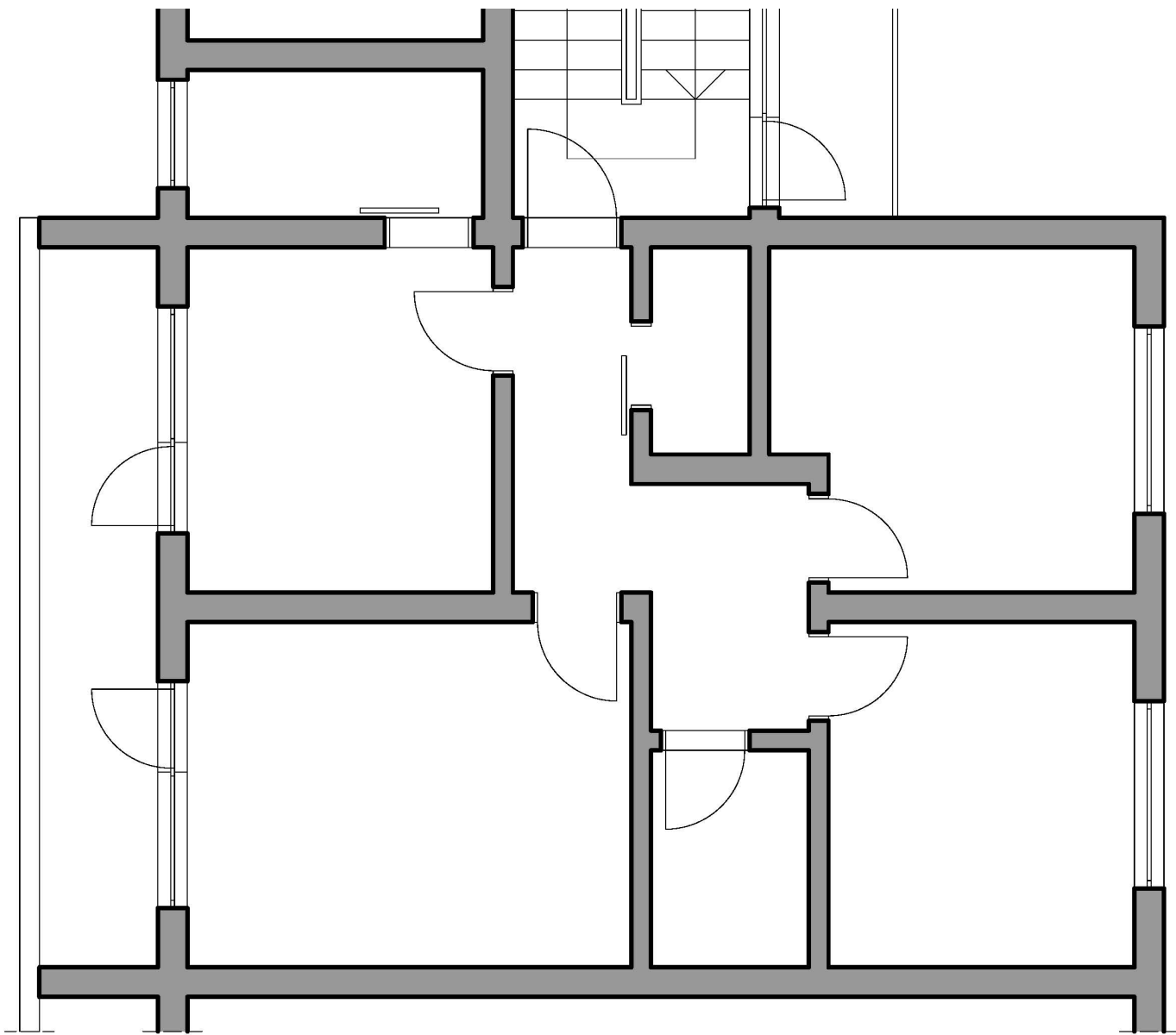

спална соба

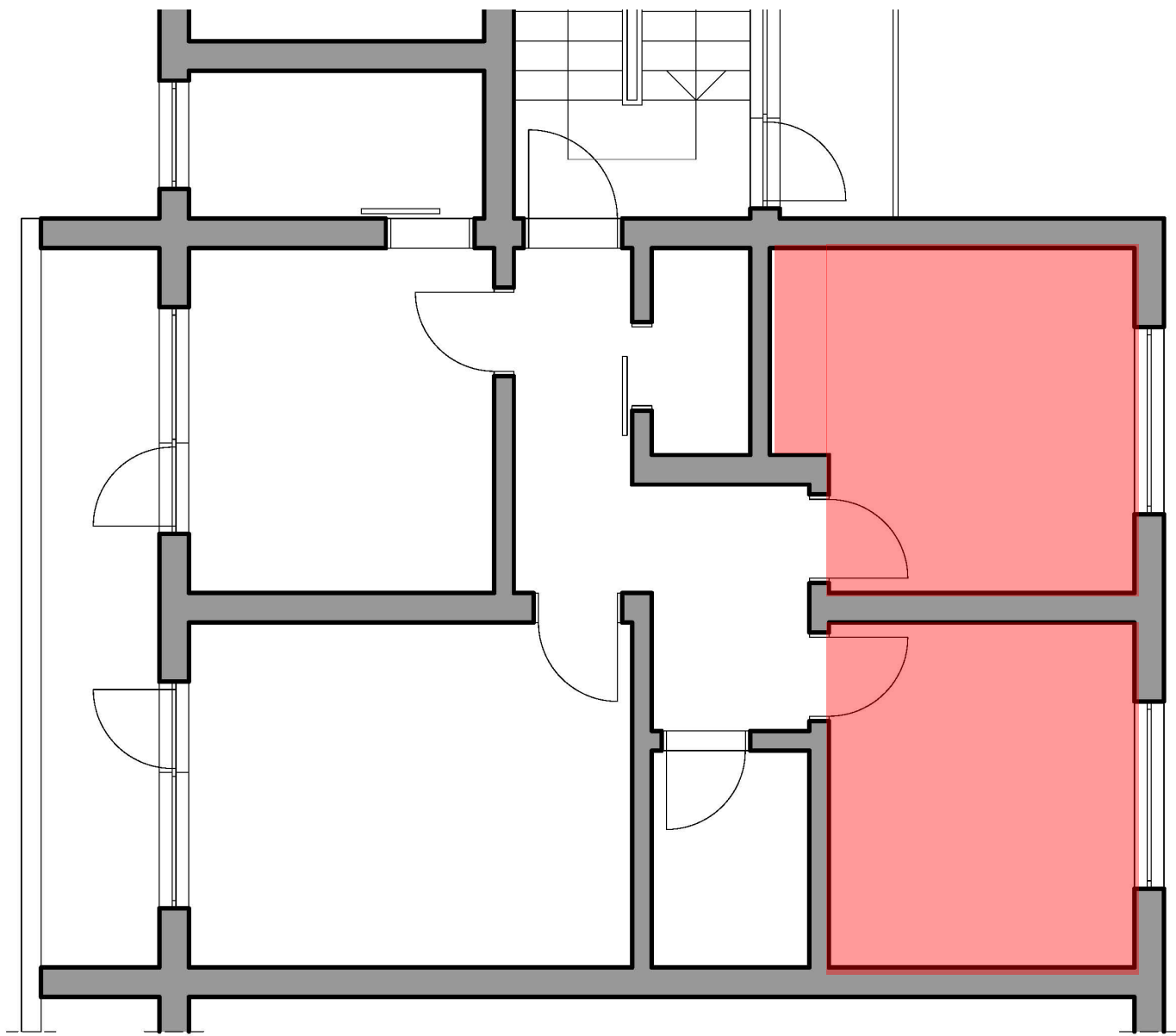

спална соба

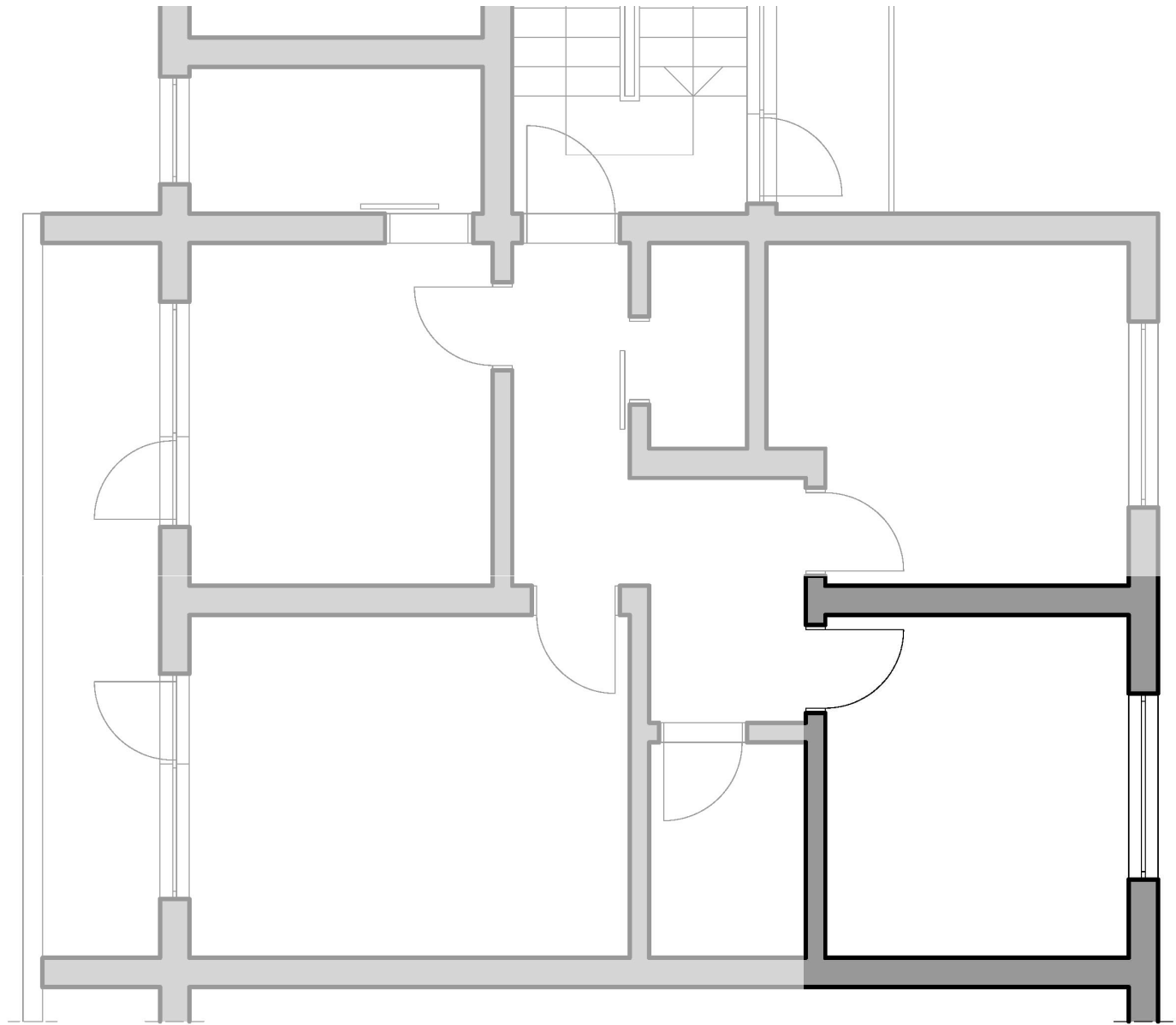

спална соба - детска

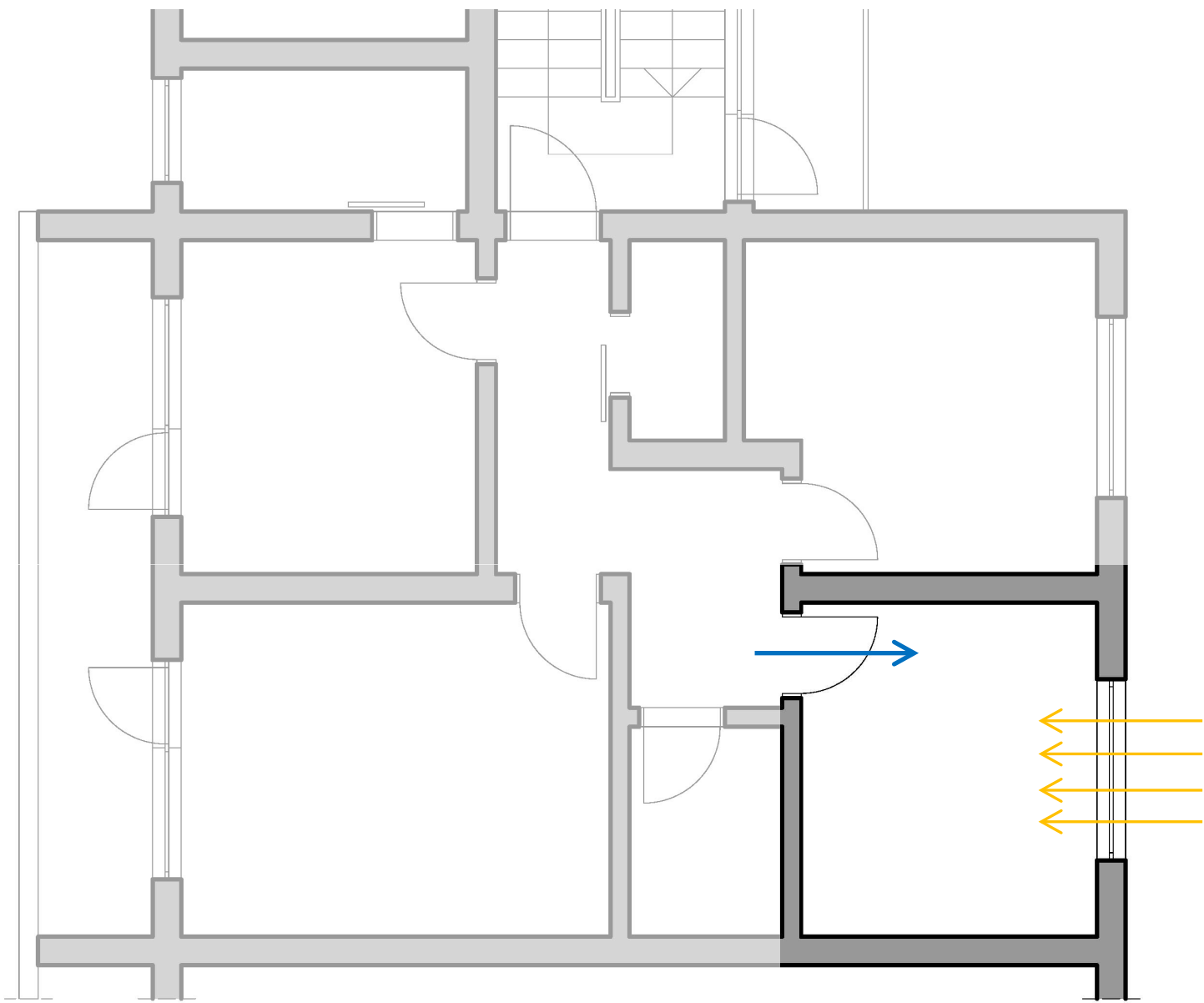

спална соба

>>> СПИЕЊЕ

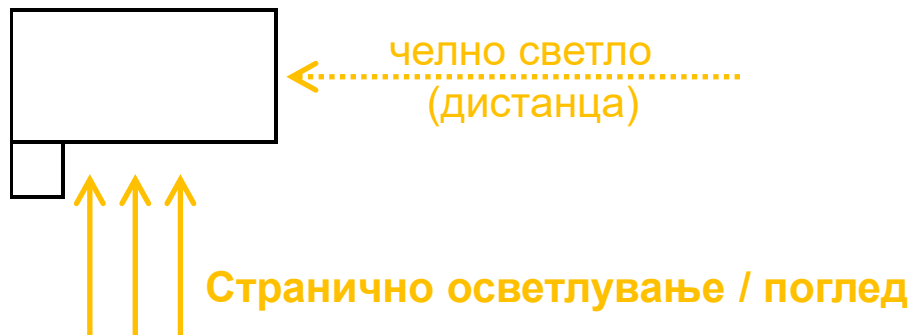

>>> ГАРДЕРОБИРАЊЕ

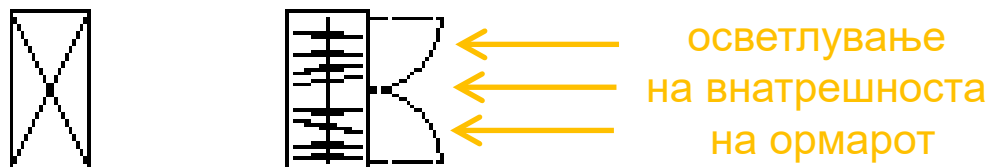

>>> РАБОТА

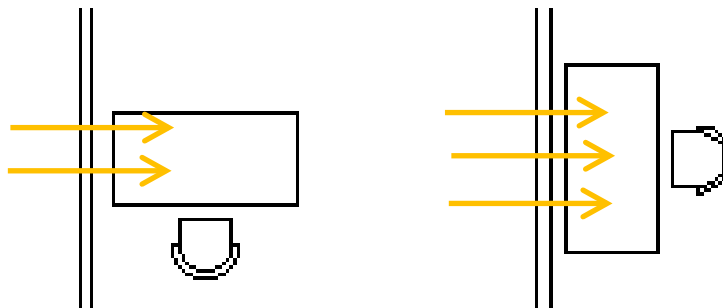

спална соба - детска

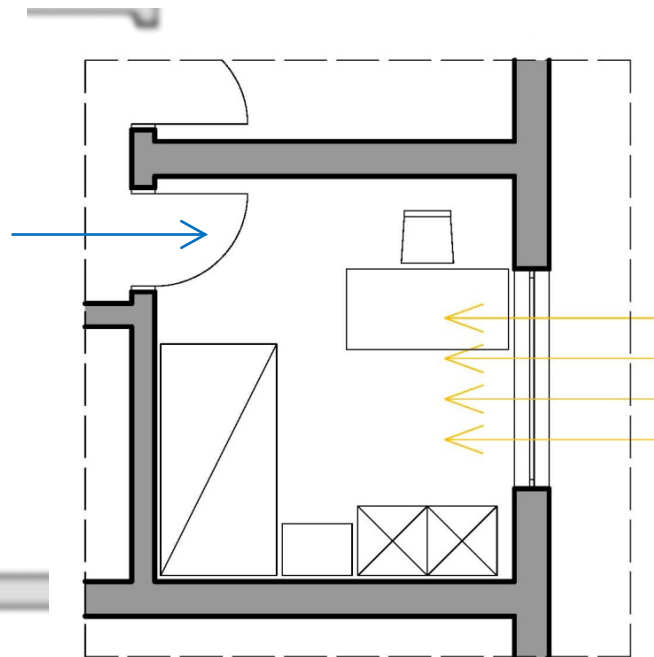
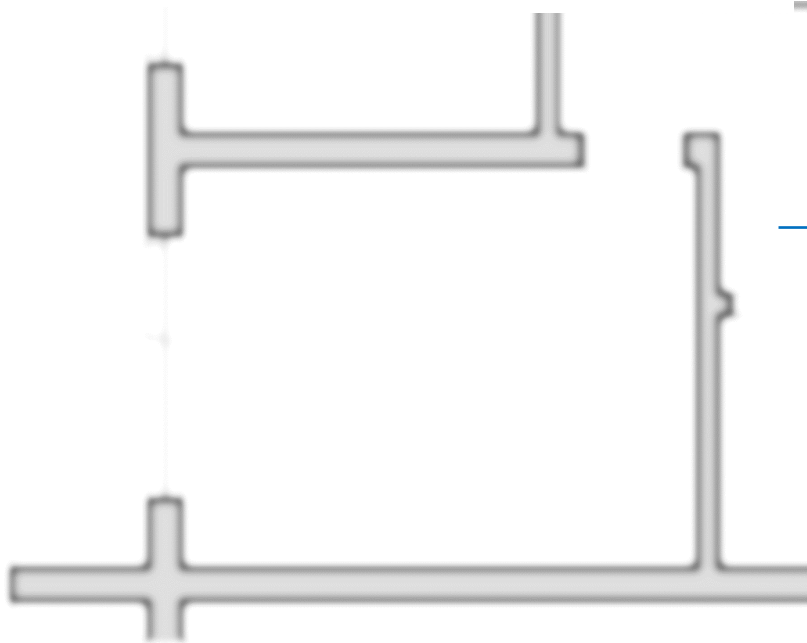
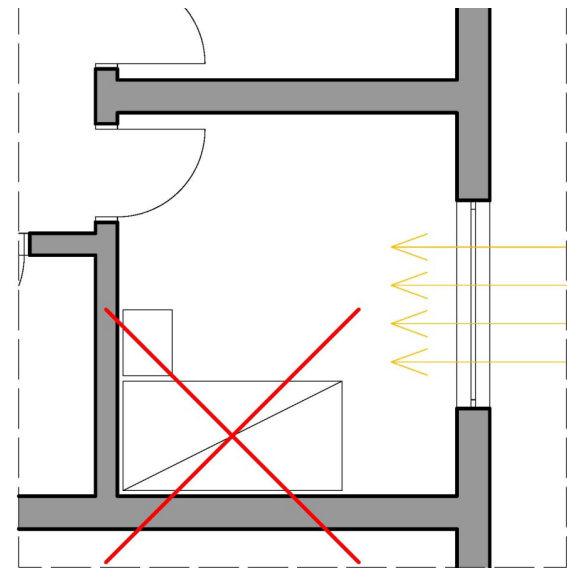
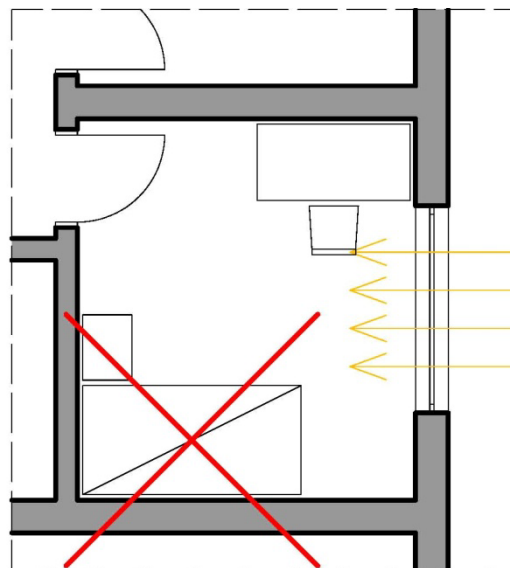
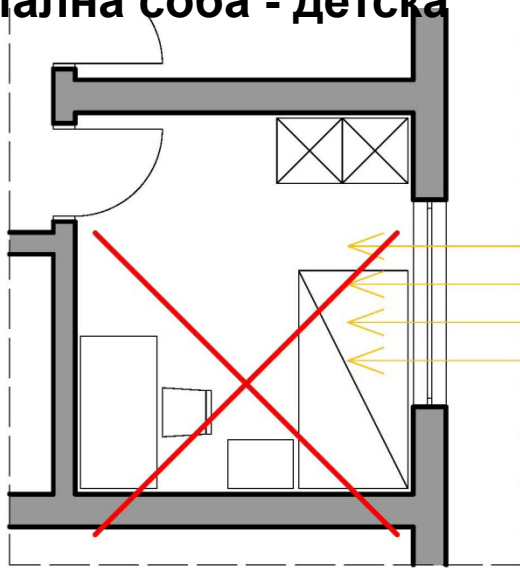

спална соба - детска

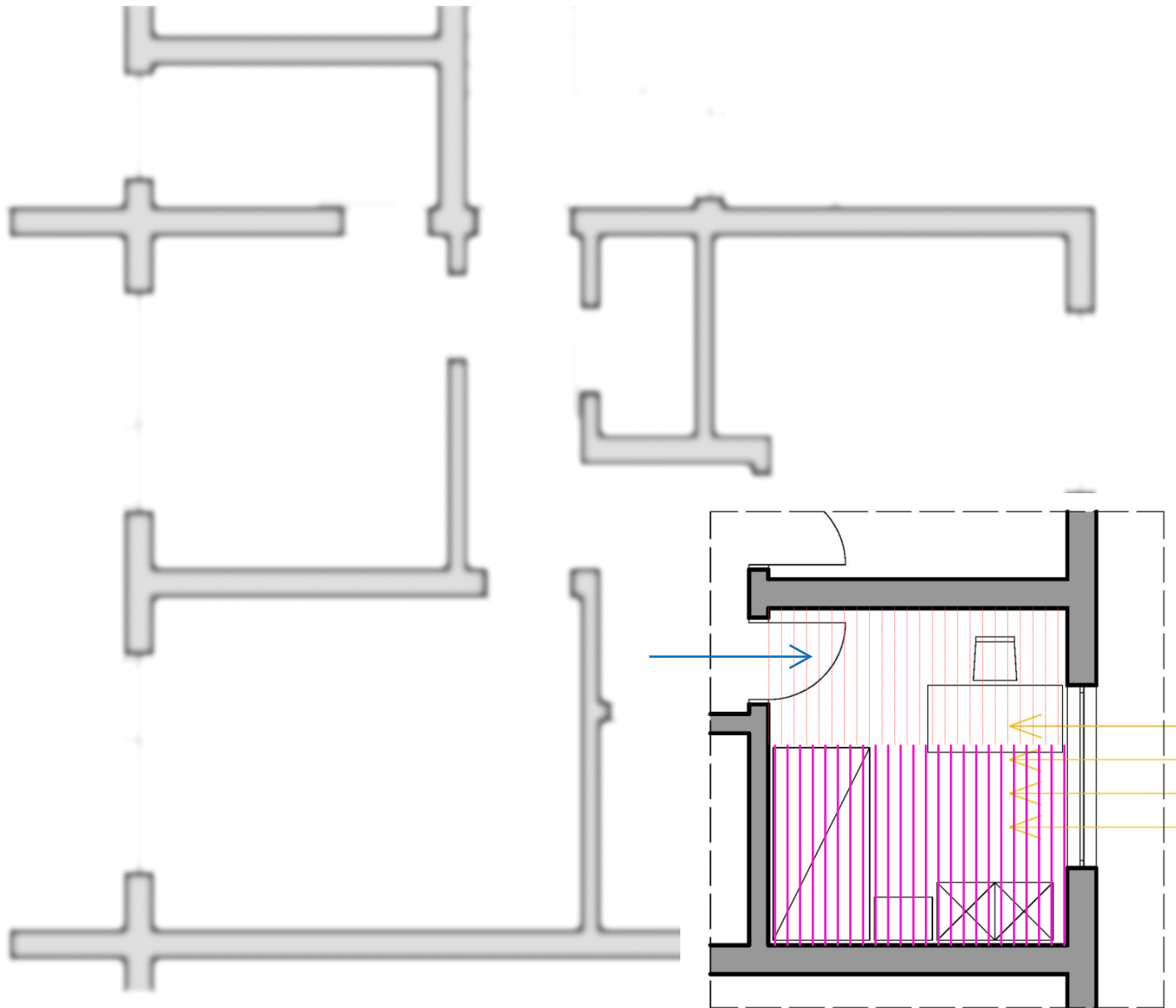

спална соба - родителска

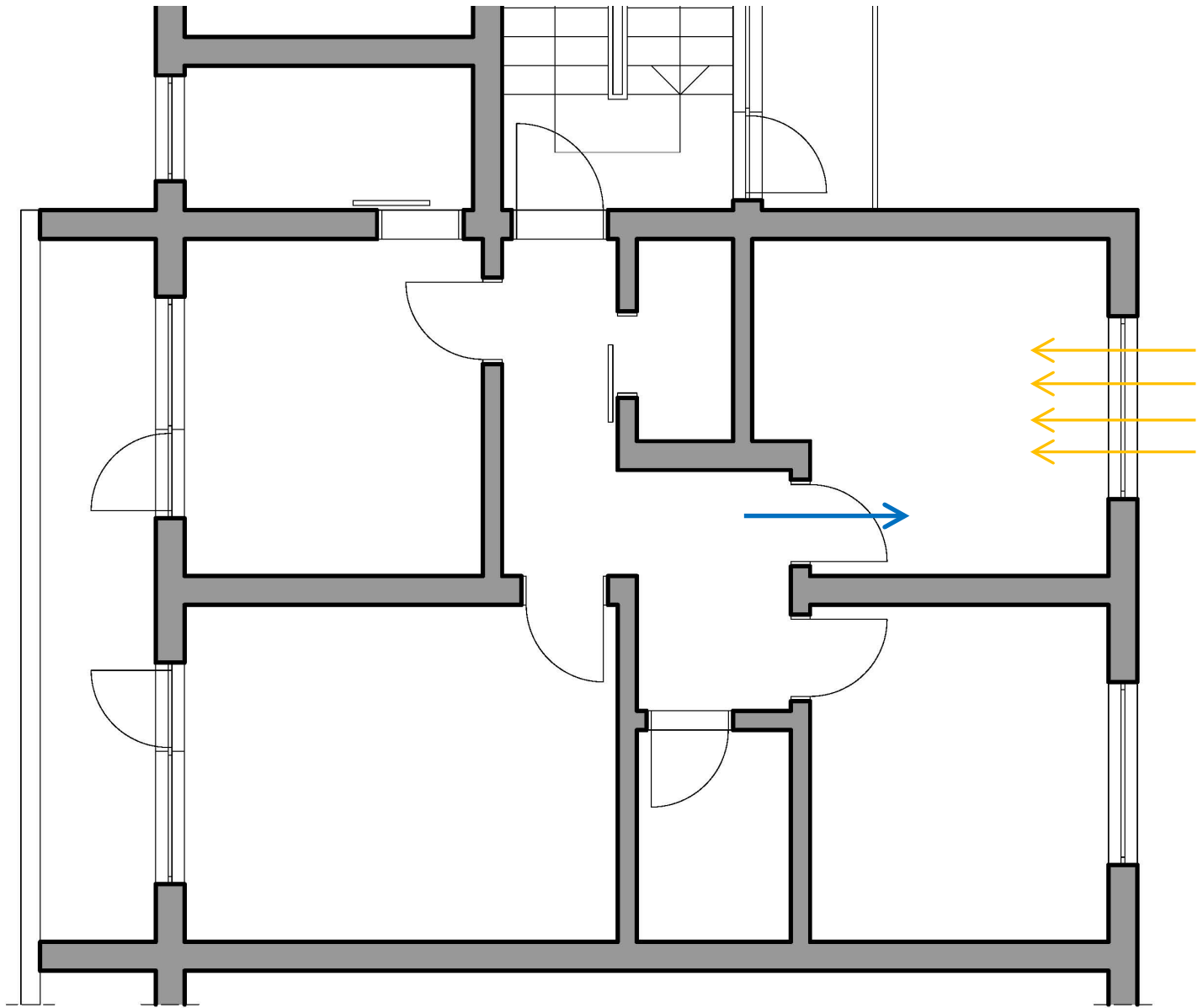

спална соба - родителска

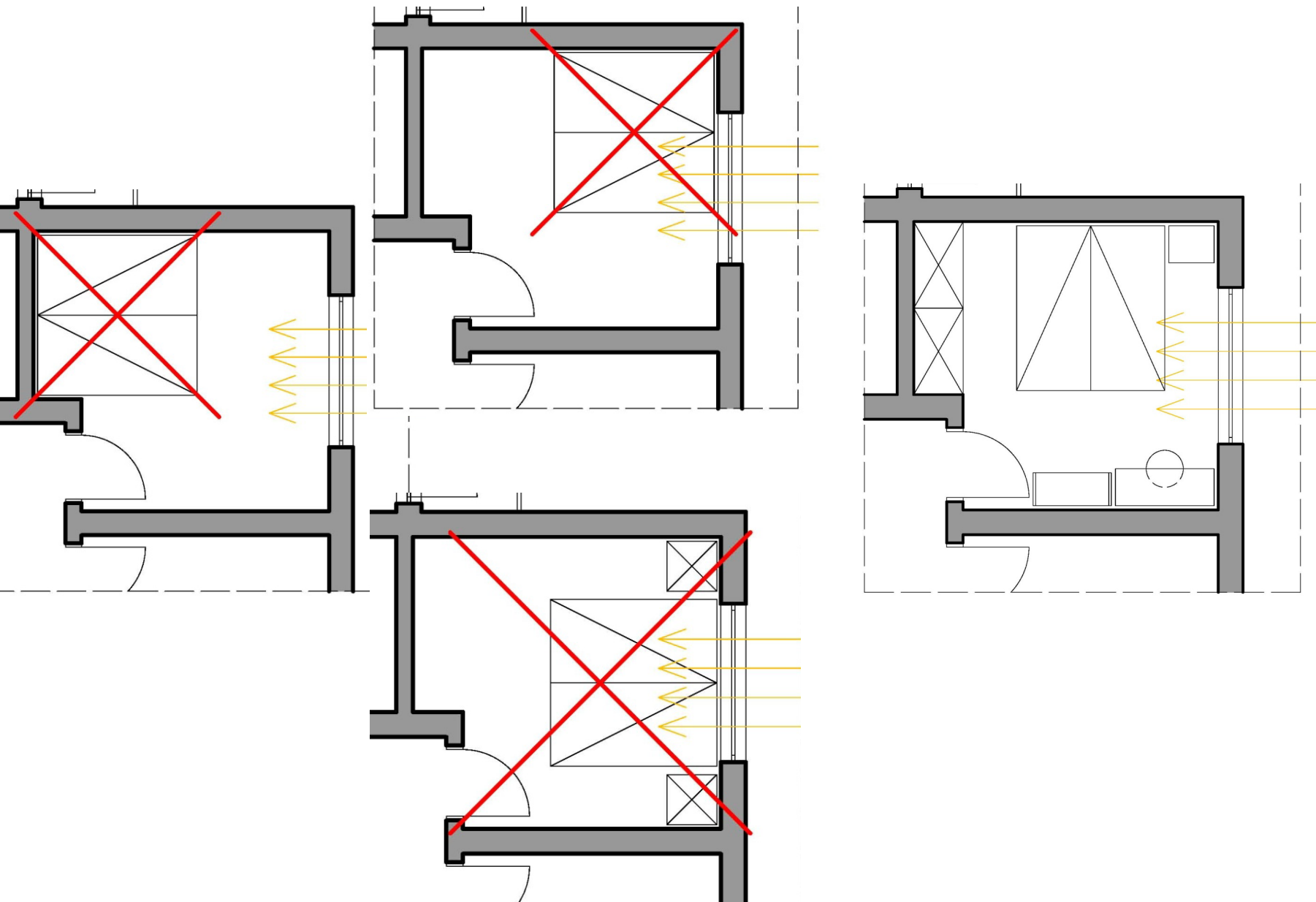

спална соба - родителска

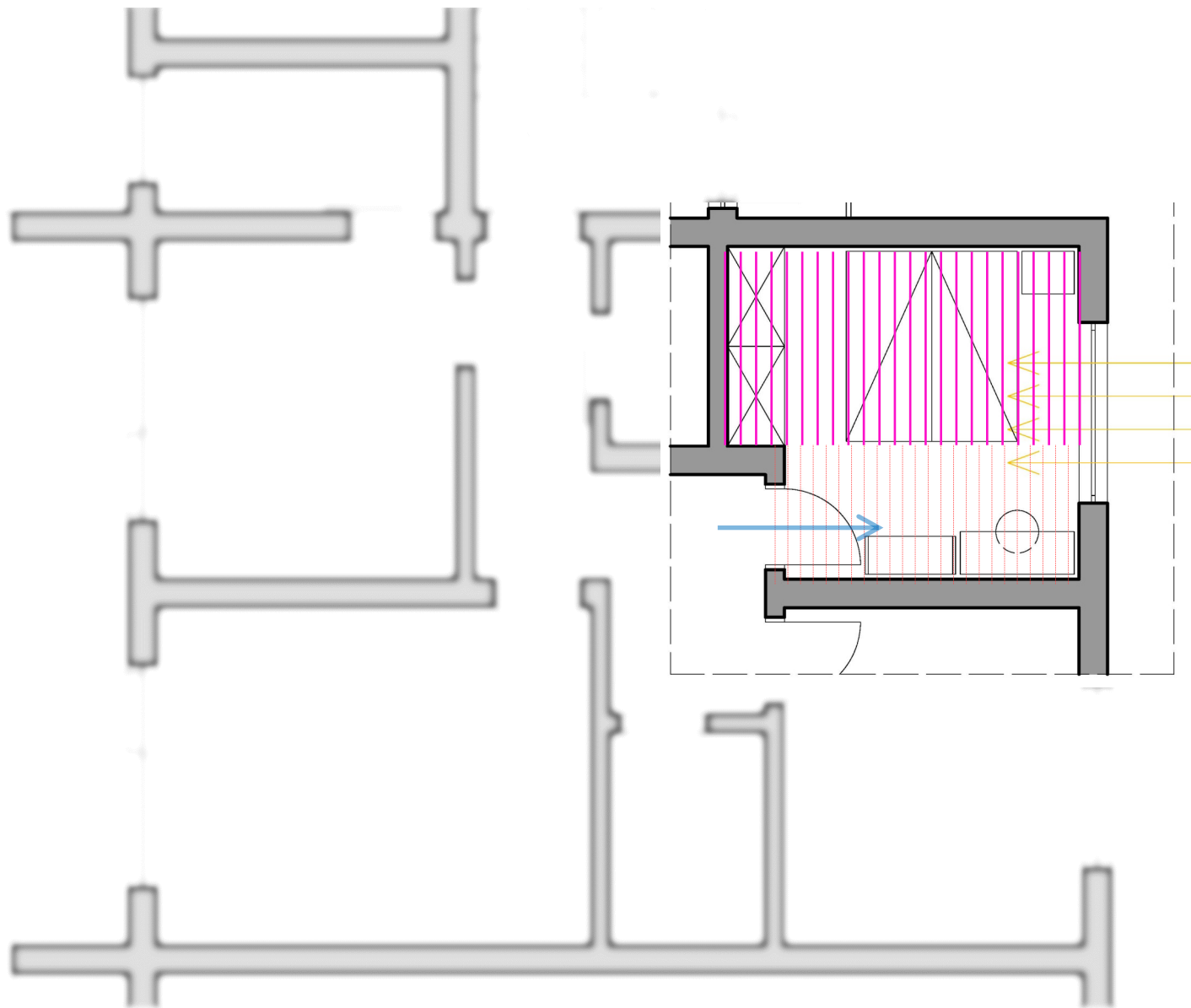

спална соба - родителска

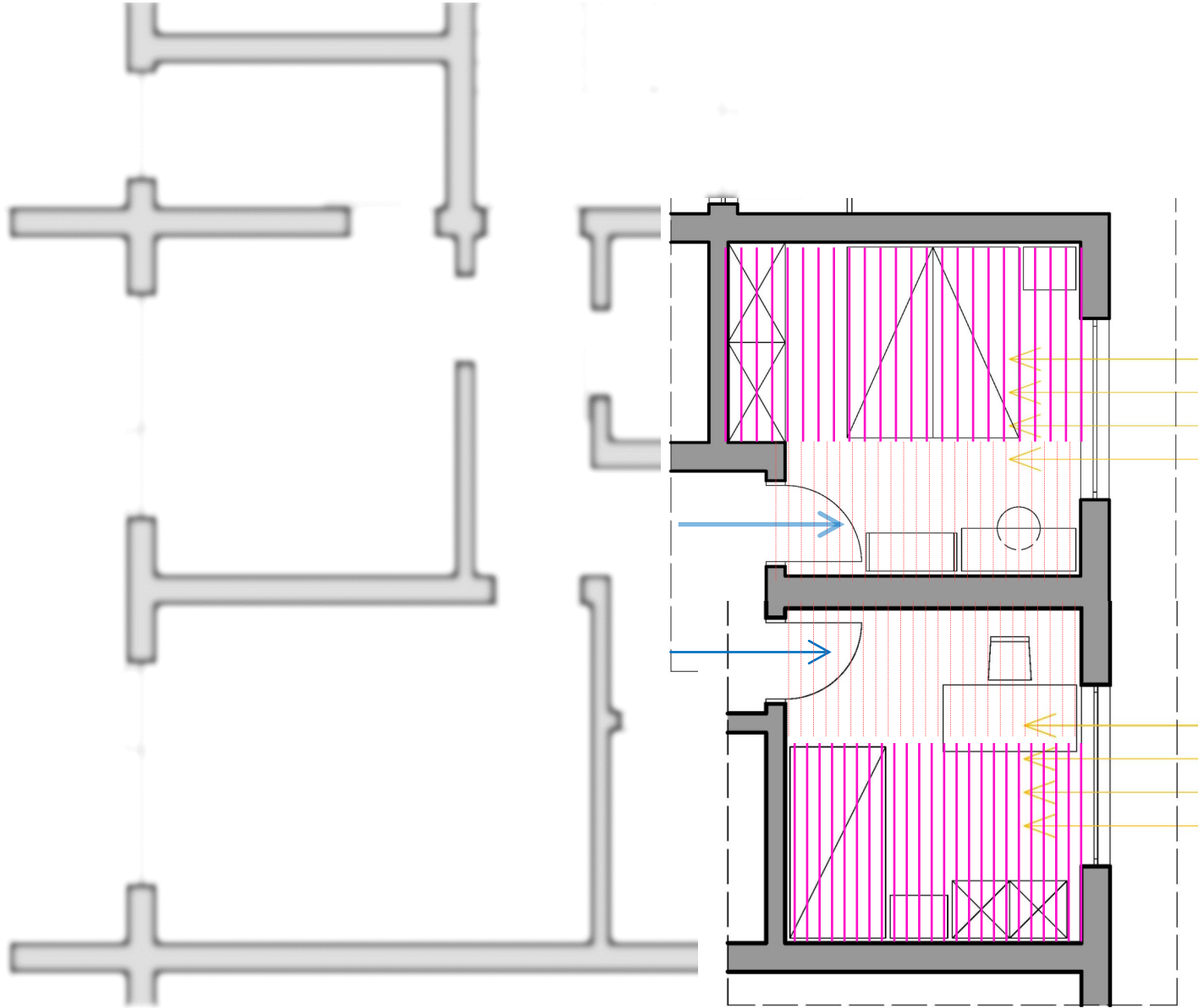

АРХИТЕКТОНСКО ПРОЕКТИРАЊЕ 1

Вежбата бр.8 СОБА се работи во три дела (на три А3 формати) што се однесуваат на просторна и на функционална анализа на една соба преземена од предходната вежба – Снимка на својот стан.

Секој студент ја разгледува својата соба во рамките на домот (собата во која спие):

- в.8.1.** разбирање и вреднување на просторот на собата од три аспекти: мерки, размер и намена-активности што се одвиваат во просторот
Просторна и функционална анализа на постоечки простор
- в.8.2.** составување на програма - активностите што може да се одвиваат во просторот просторна и функционална организација на посакуваната програма во просторот
Замислување на нова состојба - нова програма
- в.8.3.** составување на програма - активностите што може да се одвиваат во просторот просторна и функционална организација на посакуваната програма во просторот
Замислување на нова состојба - нова организација на просторот

в.7 СНИМКА НА СТАН - мерки, размер, презентација

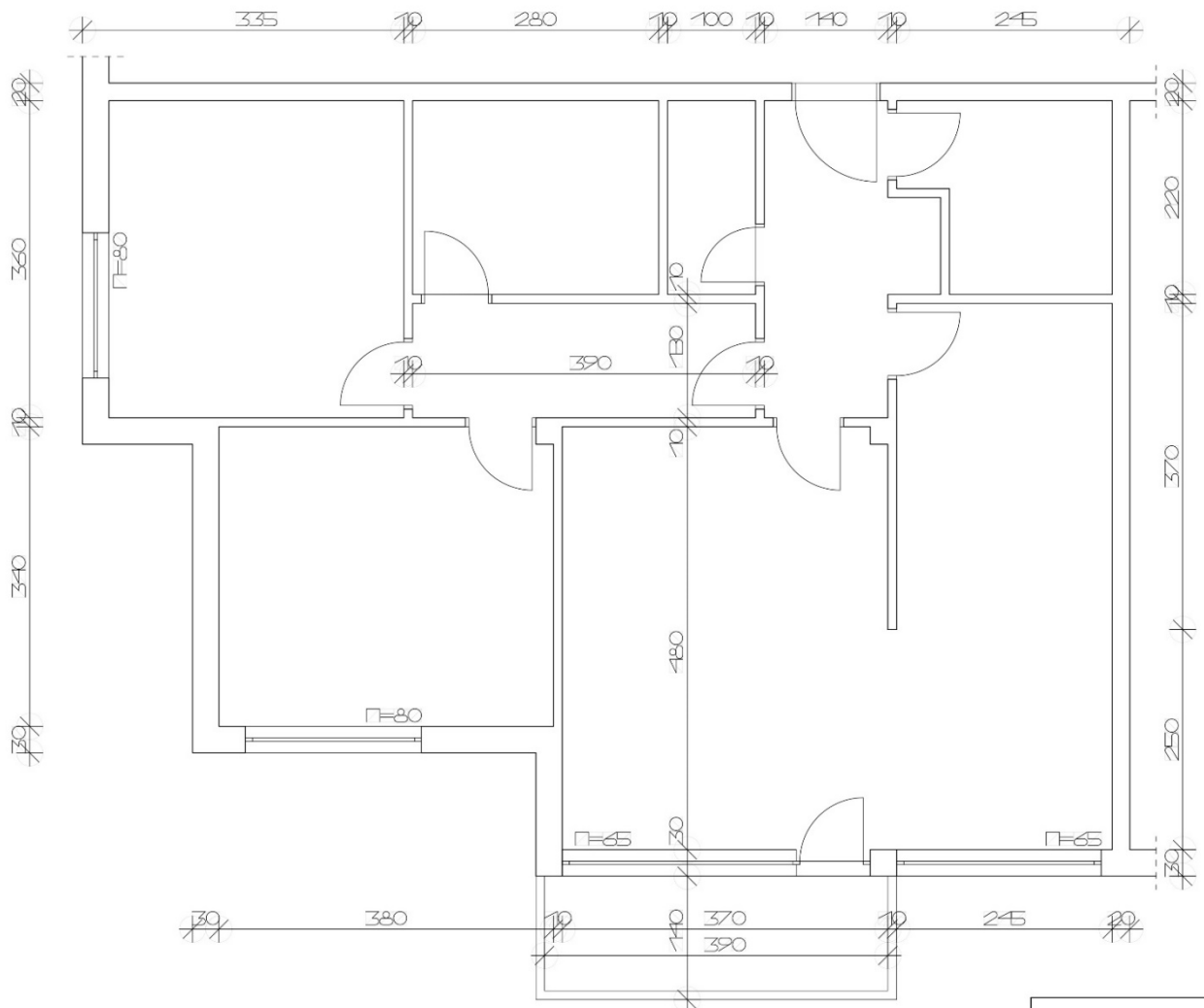

M=1:50

АРХИТЕКТОНСКО ПРОЕКТИРАЊЕ	
ВЕЖБА 6	
09.03.2022	

СНИМКА НА МОЈОТ СТАН

Пример за в.7.Снимка на стан - начин на презентација на основата

В.8 ПРОСТОР И ТЕЛО.СОБА

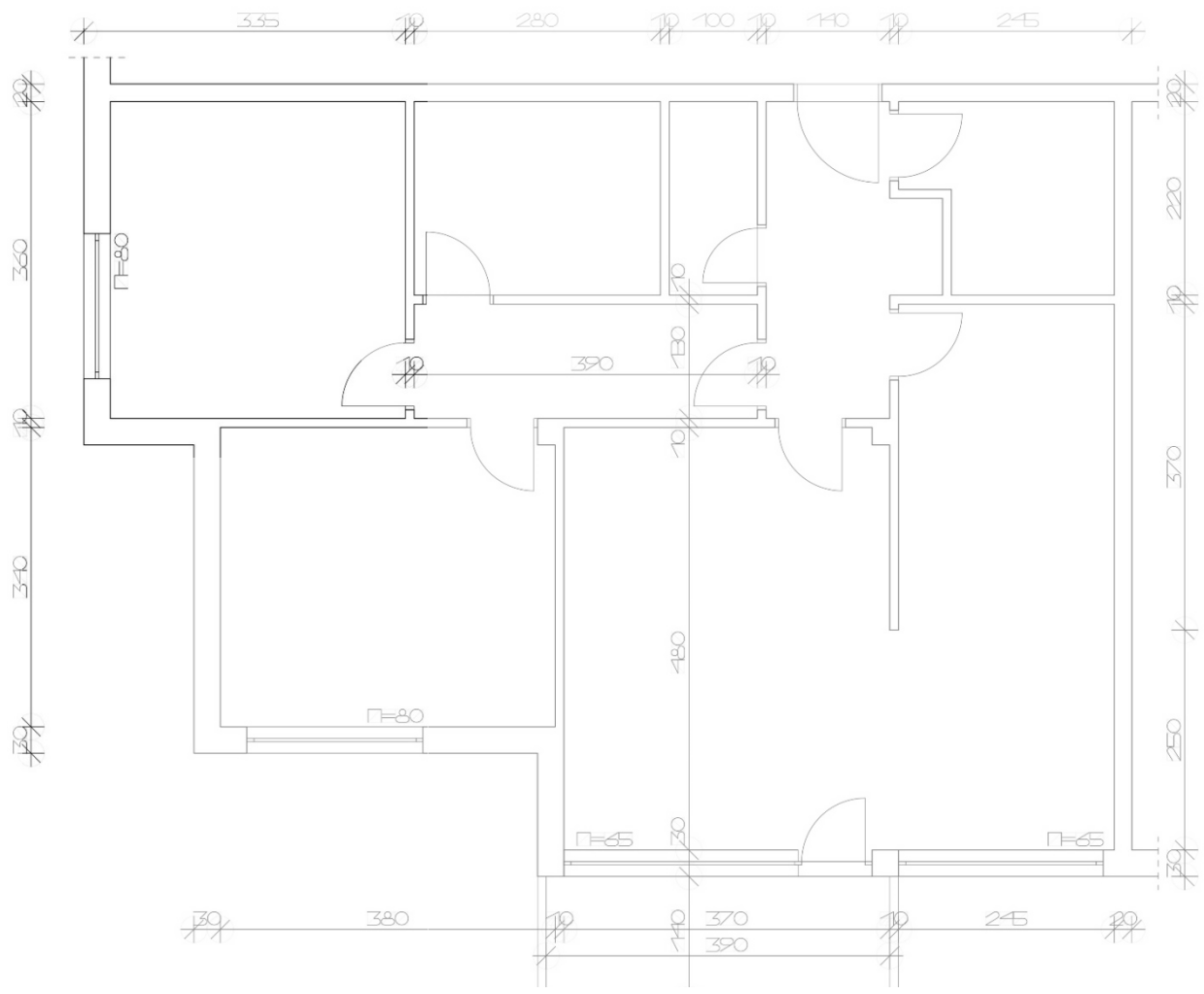

В.8.2 ПРОСТОР И ТЕЛО.СОБА – нова програма

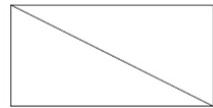
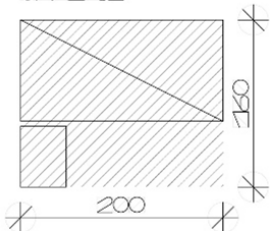

КРЕСЕТ
100/200



НАТКАСНА
40/60

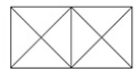

ОФМАРИ
2x60x60



РАБОТНА МАСА
80/160



НИВОК ОФМАР
60/60



СТОМЛИЈА
40/45

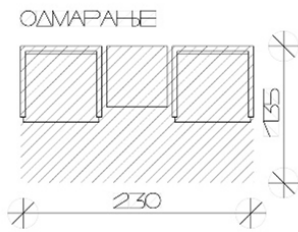

БИБЛИОТЕКА
40/1x90-120

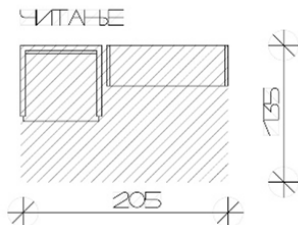

ОФТЕЉА
75/85



МАСИЧКА
60/60

Како планирани **активности** се именуваат најмалку пет различни активности што корисникот би сакал да ги врши во разгледуваната соба

*активностите се именуваат со глаголска именка!

За секоја активност се дефинира **потребен простор**: Се претставува една можна организација на потребните елементи мебел, и се претставува потребниот простор што се зафаќа за таа активност

* Потребниот простор во основа се означува како замислена површина која нема физичка граница, па затоа се прикажува со шрафура без контура!

За секоја активност одделно се наведуваат (со ознака) сите потребни елементи од **мебел и опрема** за соодветната активност

АКТИВНОСТ - ОПРЕМА/МЕБЕЛ

Правење и разбирање на ПРОГРАМАТА

В.8.3 ПРОСТОР И ТЕЛО.СОБА – нова состојба

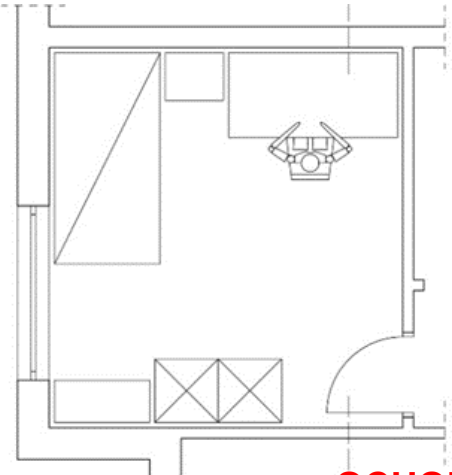

ОСНОВА
-постојна состојба-

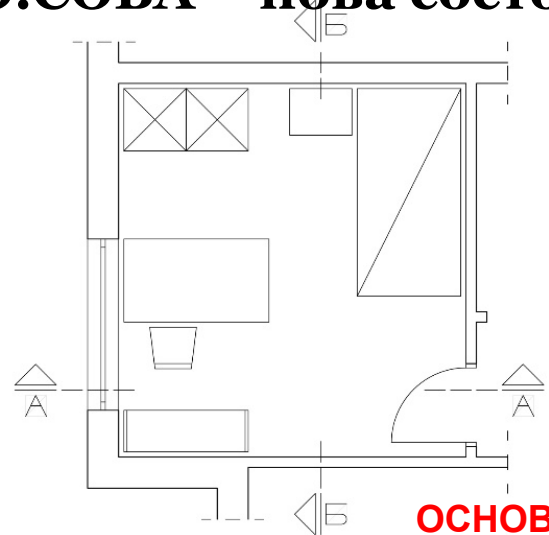

ОСНОВА

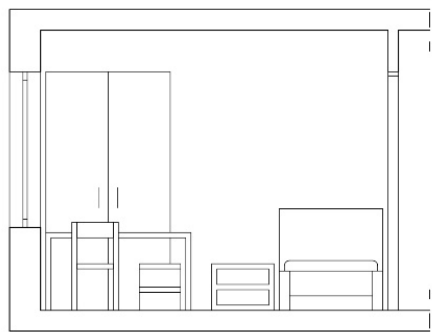

ПРЕСЕК А-А

ПРЕСЕК

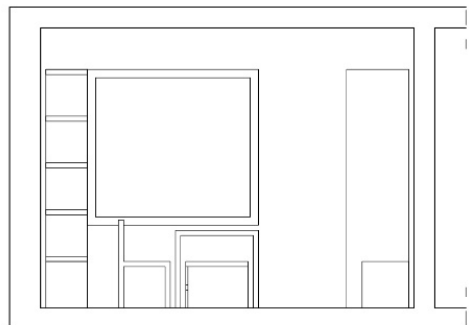

ПРЕСЕК Б-Б

ПРЕСЕК

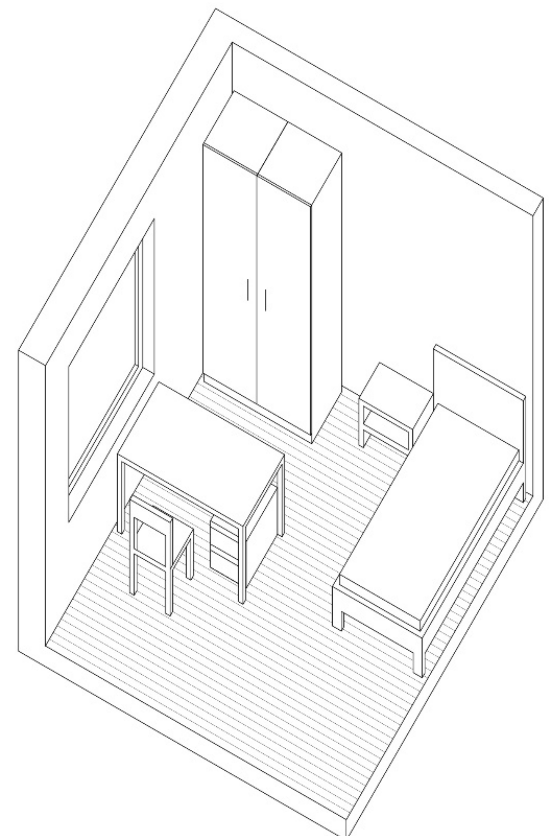

АКСОНОМЕТРИЈА
-нова состојба-

В.8. ПРОСТОР И ТЕЛО.СОБА

в.8.1. разбирање и вреднување на просторот на собата од три аспекти: мерки, размер и намена-активности што се одвиваат во просторот

+

в.8.2. составување на програма - активностите што може да се одвиваат во спална соба

⇓

в.8.3. просторна и функционална организација на посакуваната програма во просторот.

задача: Во дадениот простор - соба, со конкретни физички граници и карактеристики, да се организира нова програма за еден корисник (соба за себе!)

В.8.2 ПРОСТОР И ТЕЛО.СОБА – нова состојба

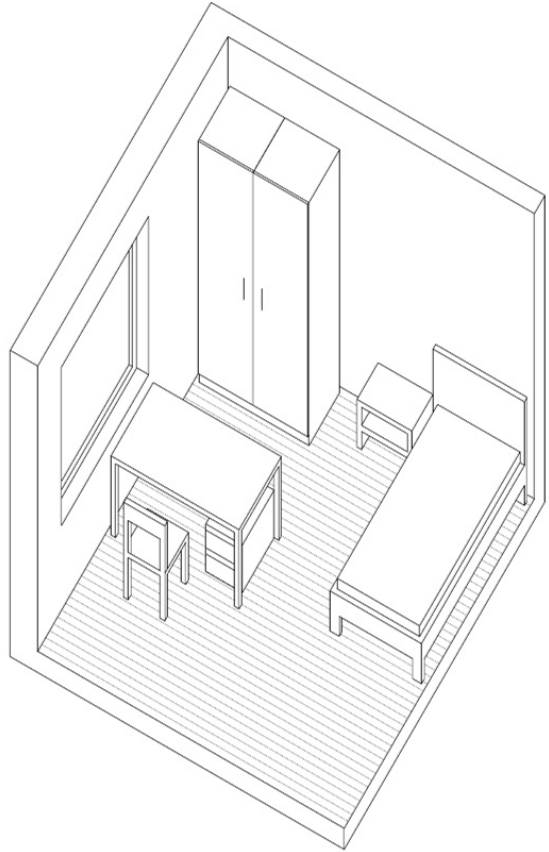
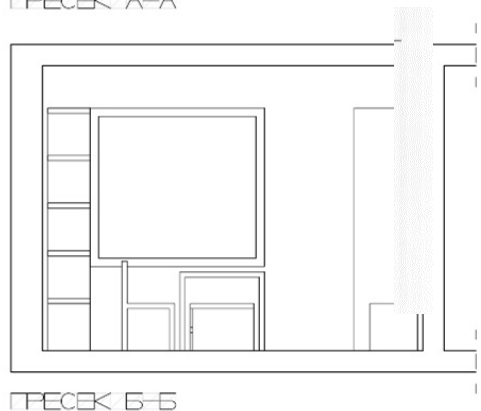
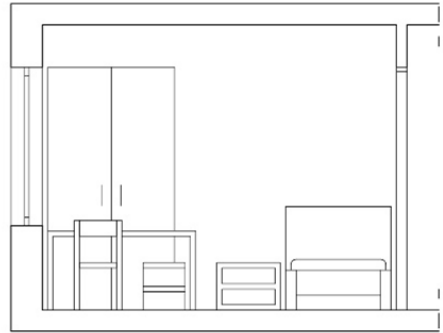
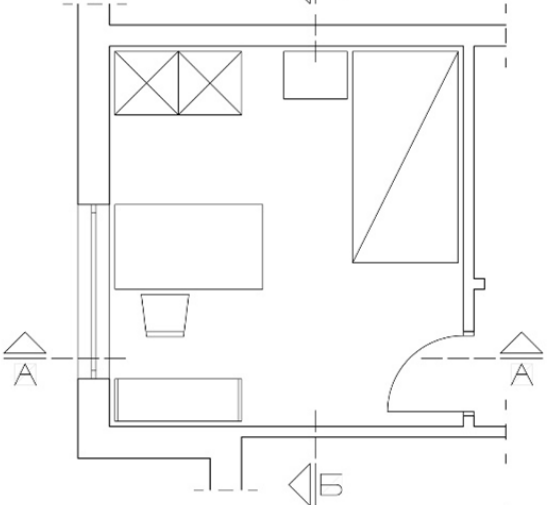
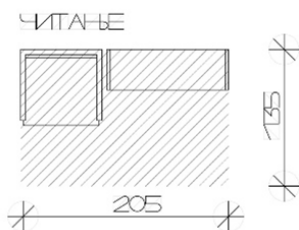
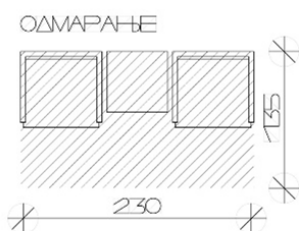
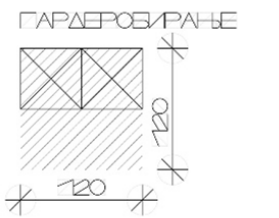
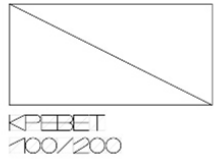
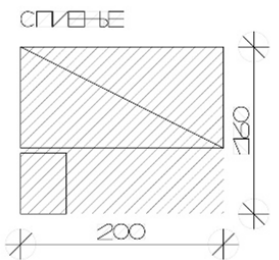

в.8.3 ПРОСТОР И ТЕЛО.СОБА – нова состојба

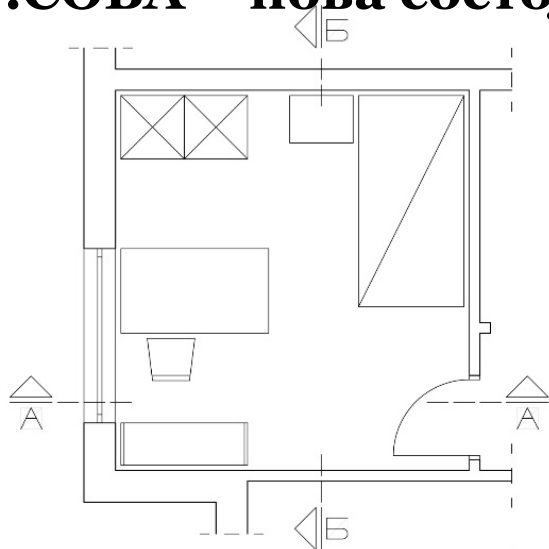
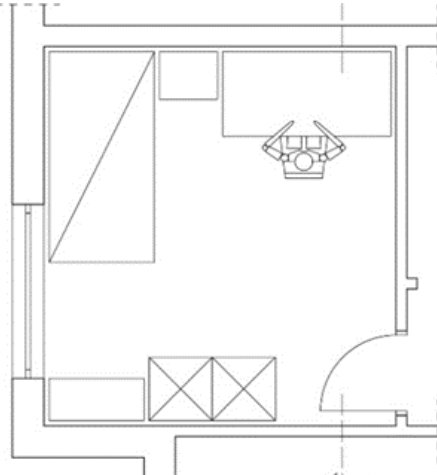

РЕСЕК А-А

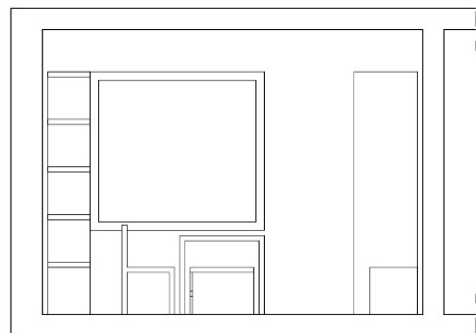

РЕСЕК Б-Б

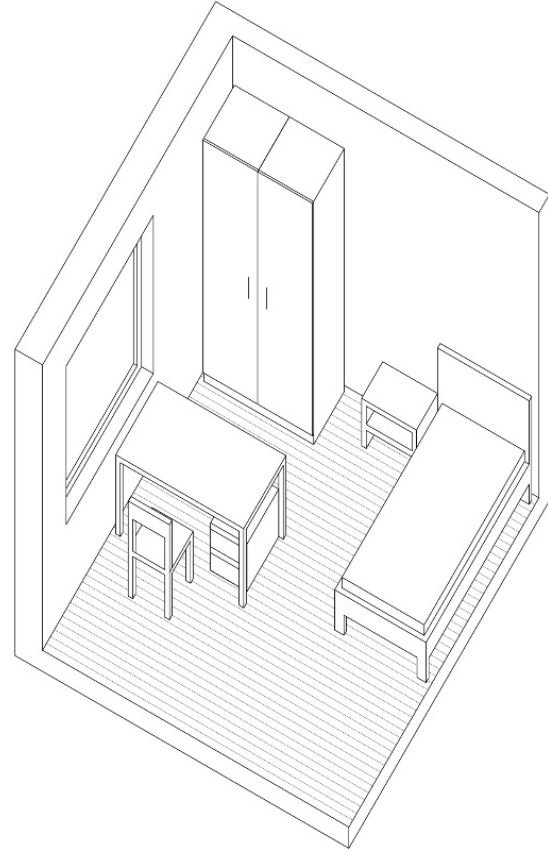

M=1:50

Пример за в.8.3. – варијанта 1

в.8.3 ПРОСТОР И ТЕЛО.СОБА – нова состојба

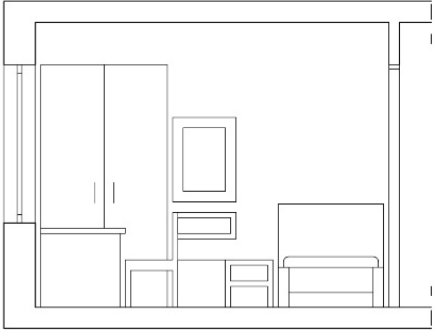
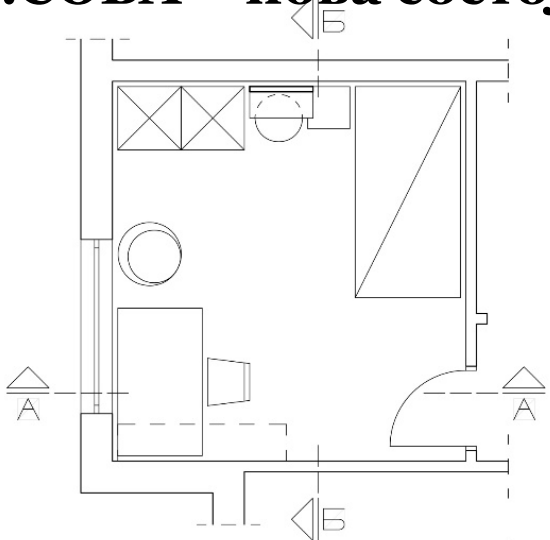
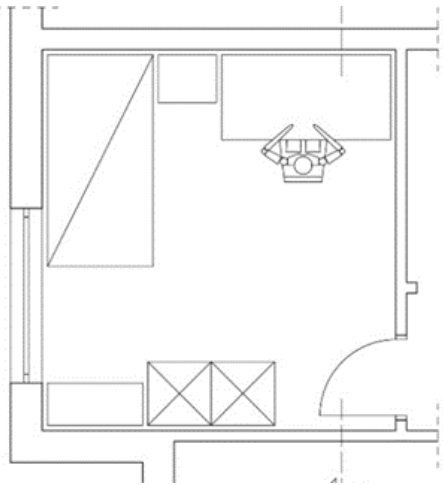

ПРЕСЕК A-A

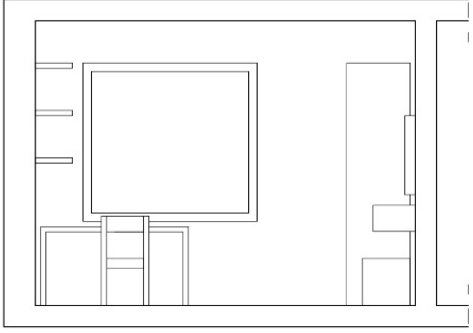

ПРЕСЕК B-B

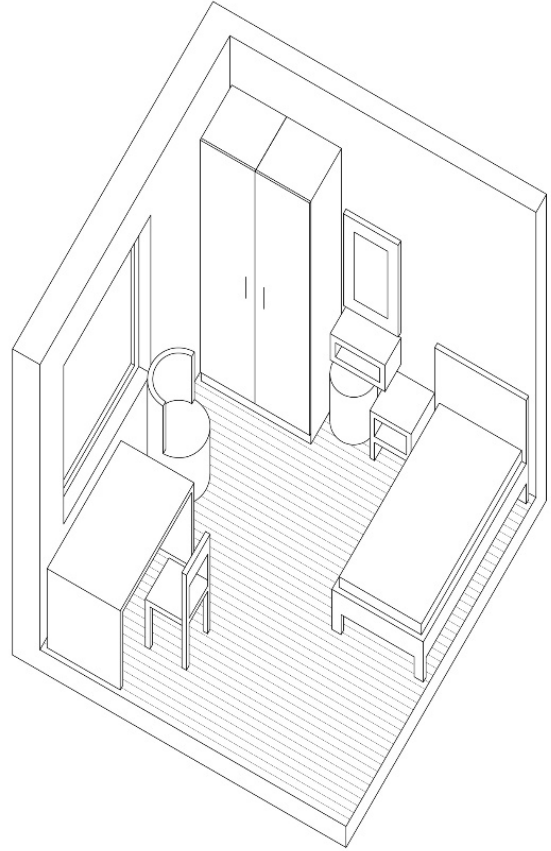

Пример за в.8.3. – варијанта 2

в.8.3 ПРОСТОР И ТЕЛО.СОБА – нова состојба

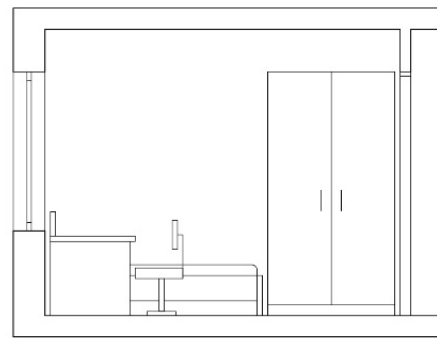
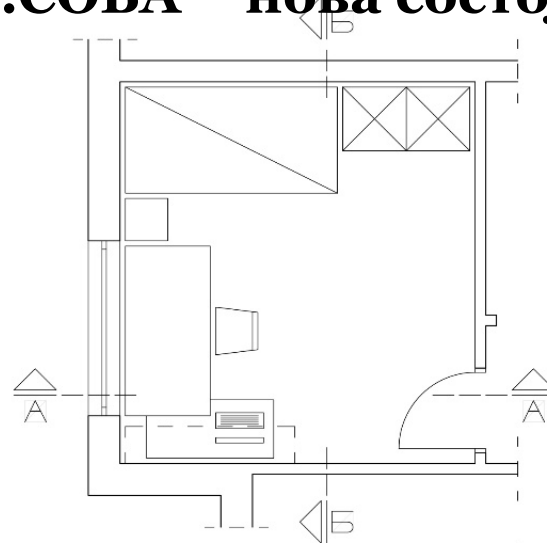

ПРЕСЕК А-А

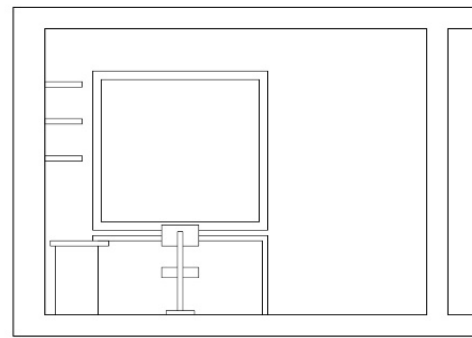

ПРЕСЕК Б-Б

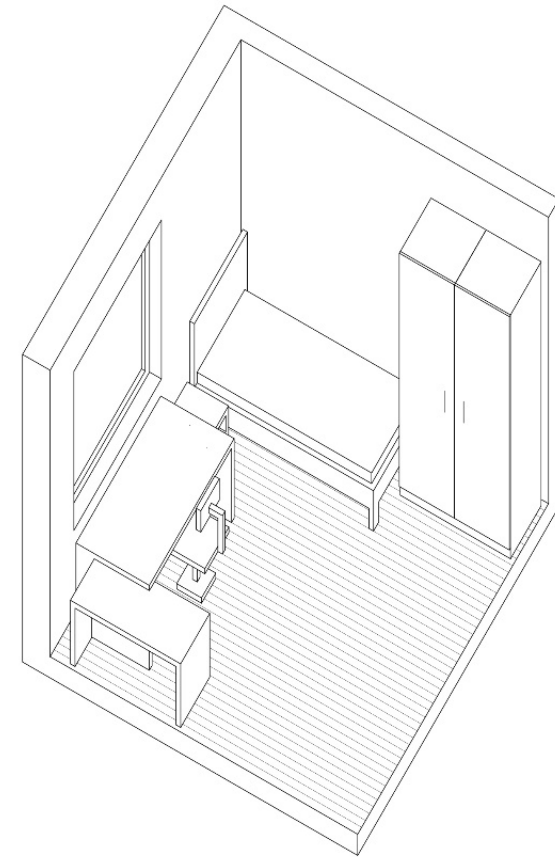

Пример за в.8.3. – варијанта 3

в.8. ПРОСТОР И ТЕЛО.СОБА

серија на куси вежби за разбирање, анализирање и вреднување на просторот во кој студентот живее како појдовена постапка во подобрувањето и создавањето нов простор:

АРХИТЕКТОНСКО ПРОЕКТИРАЊЕ 1

в.8.1: мерки, размер и користење на соба

> разбирање и вреднување на просторот на собата од три аспекти: мерки, размер и намена-активности што се одвиваат во просторот

в.8.2: програмирање на простор

> составување на програма - активностите што може да се одвиваат во спална соба

в.8.3: развивање на идеја од програм до план: организација во/на простор

> просторна и функционална организација на посакуваната програма во просторот

термини за изработка и консултации: 13.03.2024; 20.03.2024; **27.03.2024.**

вежбата се изработува на бела хартија, во молив

вежба бр.8 се предава на терминот за вежби 3.4.2024