

АРХИТЕКТОНСКО ПРОЕКТИРАЊЕ 1

лекција 14
08.03.2024

АРХИТЕКТОНСКО ПРОЕКТИРАЊЕ 1
ПРОСТОР И ТЕЛО

МЕРКИ

РАЗМЕР

ПРОПОРЦИЈА

/ РЕЛАЦИИ / ОДНОСИ / МЕЃУ-ОДНОСИ / СООДНОСИ /

МЕРКИ

ГОЛЕМИНА на нештата според референтен стандард

РАЗМЕР

...ИЛИ ... споредено со нешто друго

ПРОПОРЦИЈА

соодветни и хармонични **ОДНОСИ**
на деловите меѓу себе и на деловите во однос на целината

МЕРКИ

РАЗМЕР

ПРОПОРЦИСКИ СИСТЕМИ

- < функција
- < материјал
- < производство
- < **естетика**

< естетика

создавање ред /хармонија/ во визуелното доживување

ПРОПОРЦИСКИ СИСТЕМИ

a : b

a : b = c : d

создавање ред /хармонија/ во визуелното доживување

ПРОПОРЦИСКИ СИСТЕМИ

ЗЛАТЕН ПРЕСЕК

КЛАСИЧНИ СТИЛОВИ

РЕНЕСАНСНИ ТЕОРИИ

МОДУЛОР

ПРОПОРЦИСКИ СИСТЕМИ

ЗЛАТЕН ПРЕСЕК

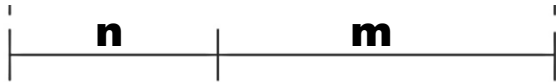

$$n : m = m : (m+n)$$

ЗЛАТЕН ПРЕСЕК - конструкција

ДЕЛЕЊЕ НА ОТСЕЧКА ПО ЗЛАТЕН ПРЕСЕК

$$n : m = m : a$$

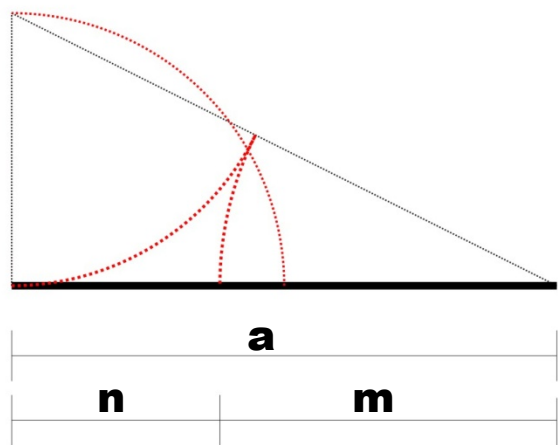

ЗЛАТЕН ПРЕСЕК - конструкција

ДЕЛЕЊЕ НА ОТСЕЧКА ПО ЗЛАТЕН ПРЕСЕК

$$n : m = m : a$$



ЗЛАТЕН ПРЕСЕК - конструкција

ДЕЛЕЊЕ НА ОТСЕЧКА ПО ЗЛАТЕН ПРЕСЕК

$$n : m = m : a$$

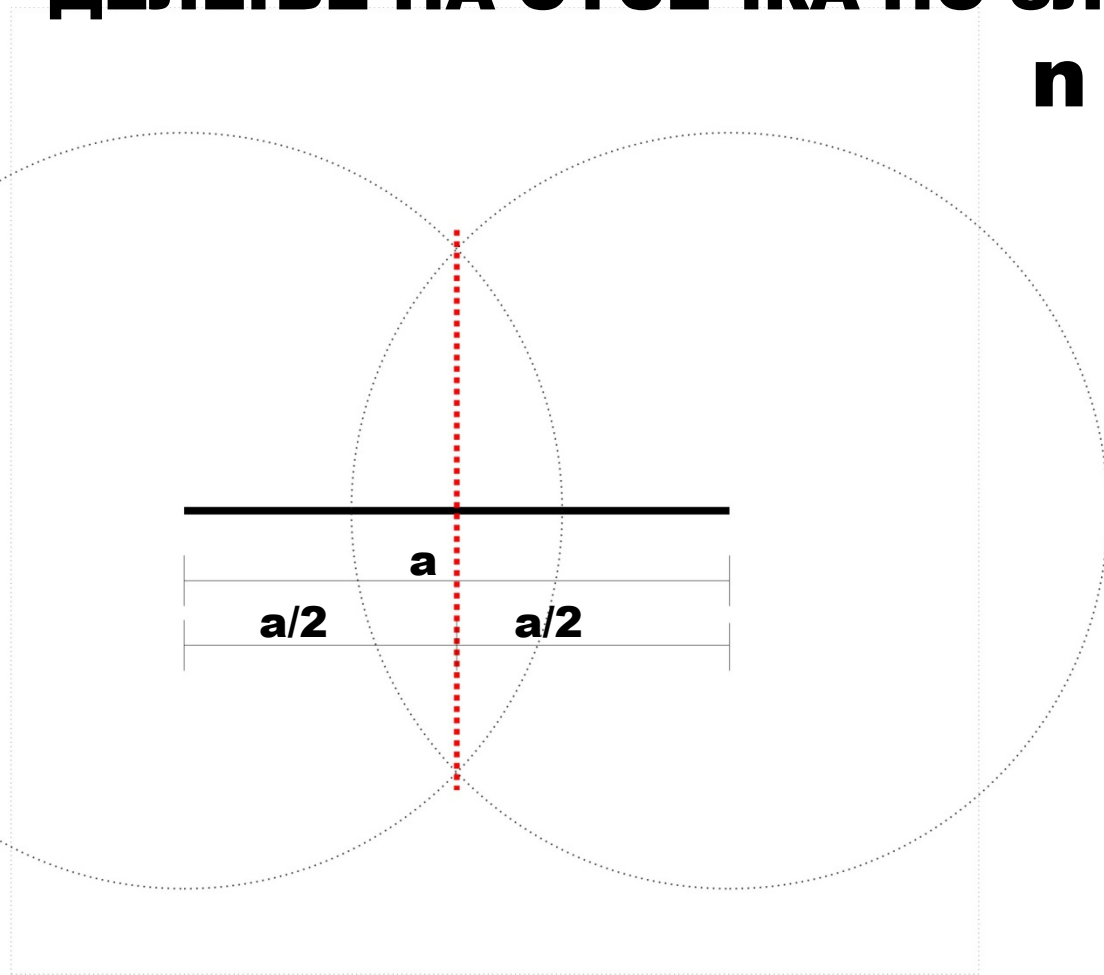

ЗЛАТЕН ПРЕСЕК - конструкција

ДЕЛЕЊЕ НА ОТСЕЧКА ПО ЗЛАТЕН ПРЕСЕК

$$n : m = m : a$$

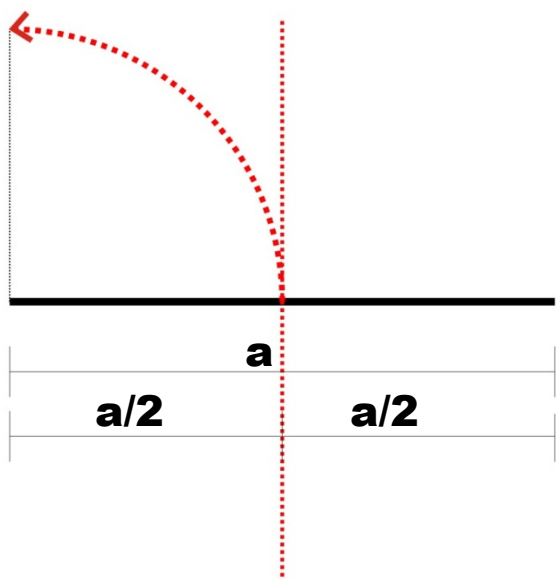

ЗЛАТЕН ПРЕСЕК - конструкција

ДЕЛЕЊЕ НА ОТСЕЧКА ПО ЗЛАТЕН ПРЕСЕК

$$n : m = m : a$$

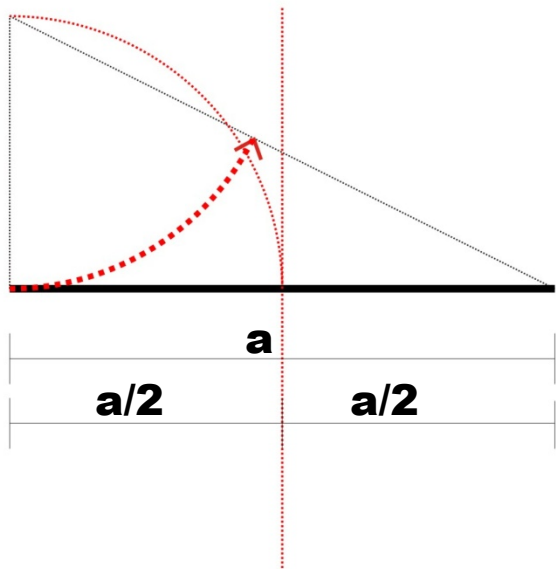

ЗЛАТЕН ПРЕСЕК - конструкција

ДЕЛЕЊЕ НА ОТСЕЧКА ПО ЗЛАТЕН ПРЕСЕК

$$n : m = m : a$$

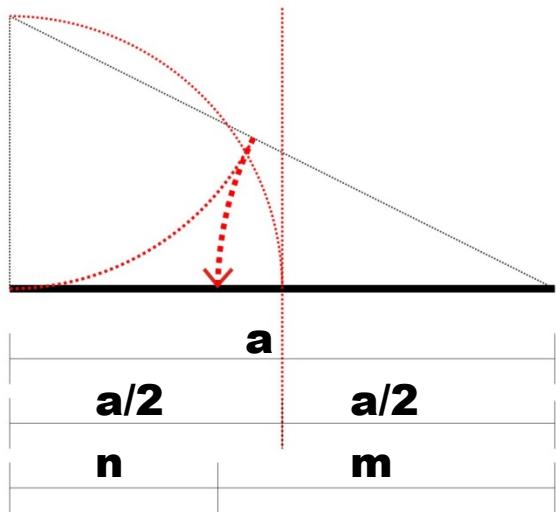

ЗЛАТЕН ПРЕСЕК - конструкција

ДЕЛЕЊЕ НА ОТСЕЧКА ПО ЗЛАТЕН ПРЕСЕК

$$n : m = m : a$$

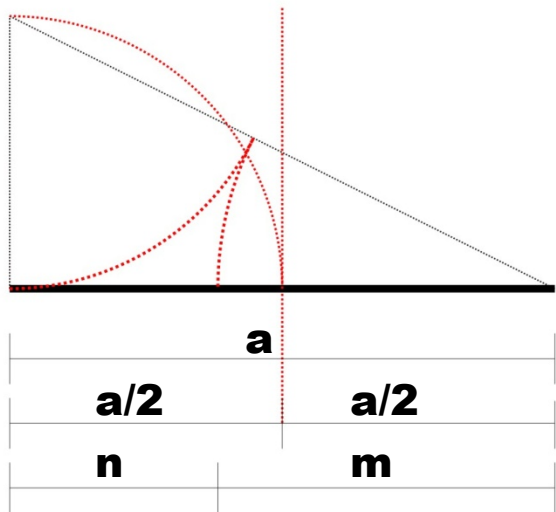

ЗЛАТЕН ПРЕСЕК - конструкција

ДОДАВАЊЕ НА ОТСЕЧКА ПО ЗЛАТЕН ПРЕСЕК

$$n : m = m : a$$

ЗЛАТЕН ПРЕСЕК - конструкција

ДОДАВАЊЕ НА ОТСЕЧКА ПО ЗЛАТЕН ПРЕСЕК

$$n : m = m : a$$

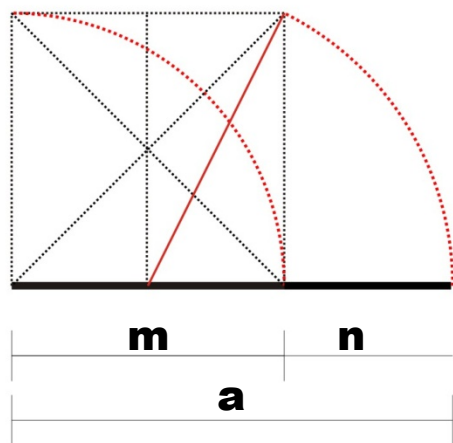

ЗЛАТЕН ПРЕСЕК - конструкција

ДОДАВАЊЕ НА ОТСЕЧКА ПО ЗЛАТЕН ПРЕСЕК

$$n : m = m : a$$



ЗЛАТЕН ПРЕСЕК - конструкција

ДОДАВАЊЕ НА ОТСЕЧКА ПО ЗЛАТЕН ПРЕСЕК

$$n : m = m : a$$

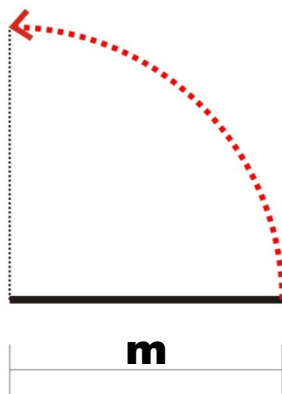

ЗЛАТЕН ПРЕСЕК - конструкција

ДОДАВАЊЕ НА ОТСЕЧКА ПО ЗЛАТЕН ПРЕСЕК

$$n : m = m : a$$

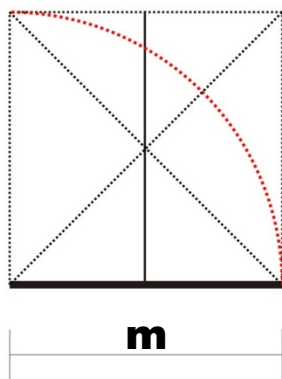

ЗЛАТЕН ПРЕСЕК - конструкција

ДОДАВАЊЕ НА ОТСЕЧКА ПО ЗЛАТЕН ПРЕСЕК

$$n : m = m : a$$

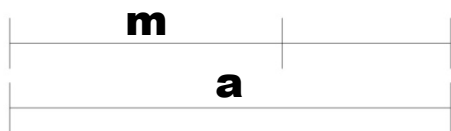
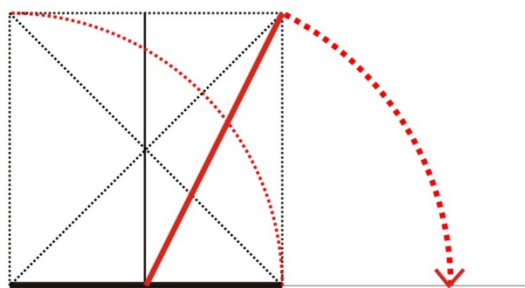

ЗЛАТЕН ПРЕСЕК - конструкција

ДОДАВАЊЕ НА ОТСЕЧКА ПО ЗЛАТЕН ПРЕСЕК

$$n : m = m : a$$

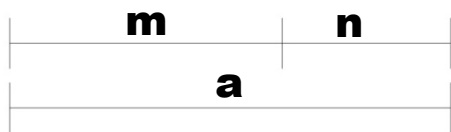
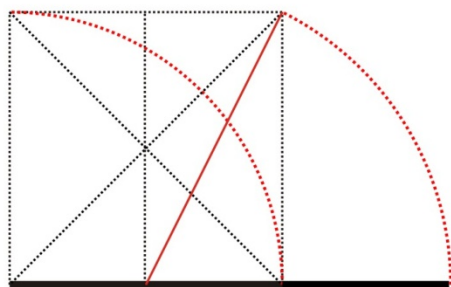

ЗЛАТЕН ПРАВОАГОЛНИК

ДОДАВАЊЕ НА ОТСЕЧКА ПО ЗЛАТЕН ПРЕСЕК

$$n : m = m : a$$

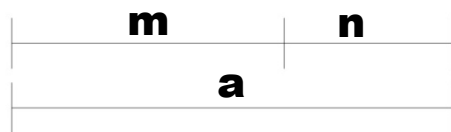
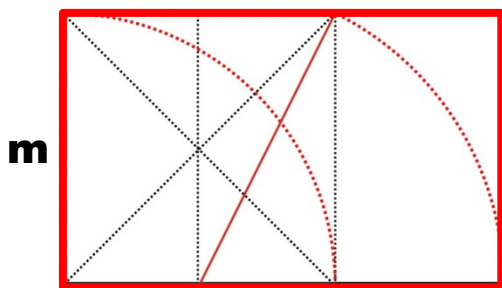

ЗЛАТЕН ПРАВОАГОЛНИК

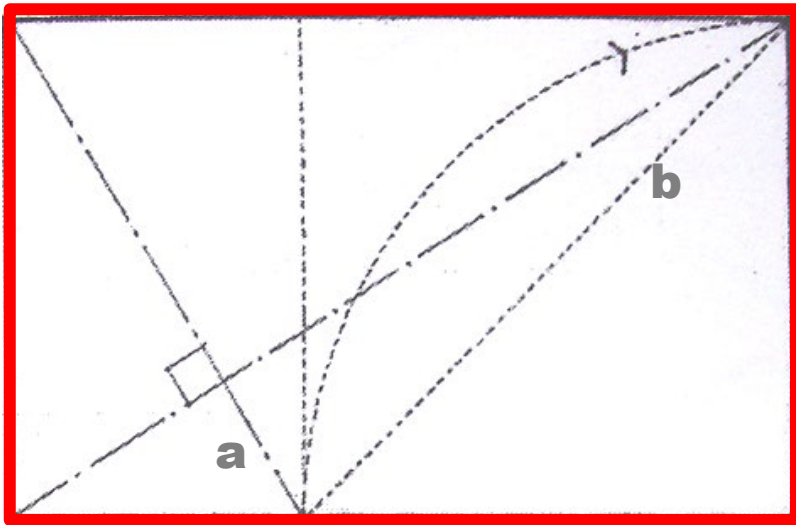

$$a : b = (a+b) : a$$

$$b : a = a : (a+b)$$

ЗЛАТЕН ПРЕСЕК

> прогресија

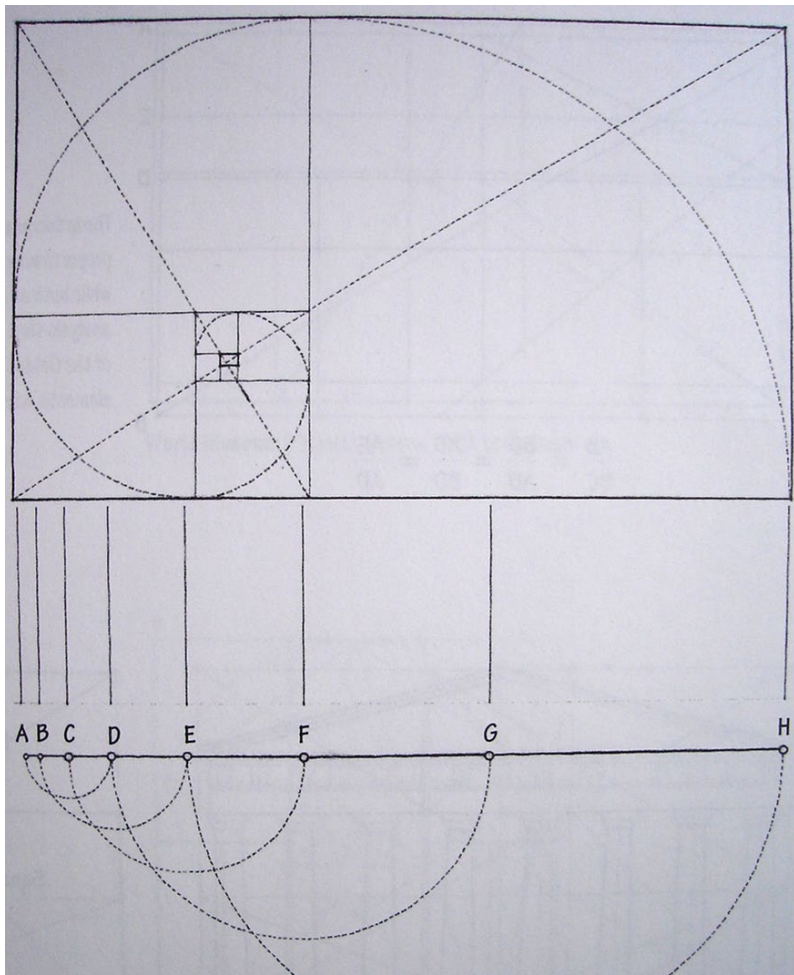

ЗЛАТЕН ПРЕСЕК

> прогресија

1 – 1 – 2 – 3 – 5 – 8 – 13 – 21 – 34 – 55 –...

Фибоначиева низа

ЗЛАТЕН ПРЕСЕК

> прогресија

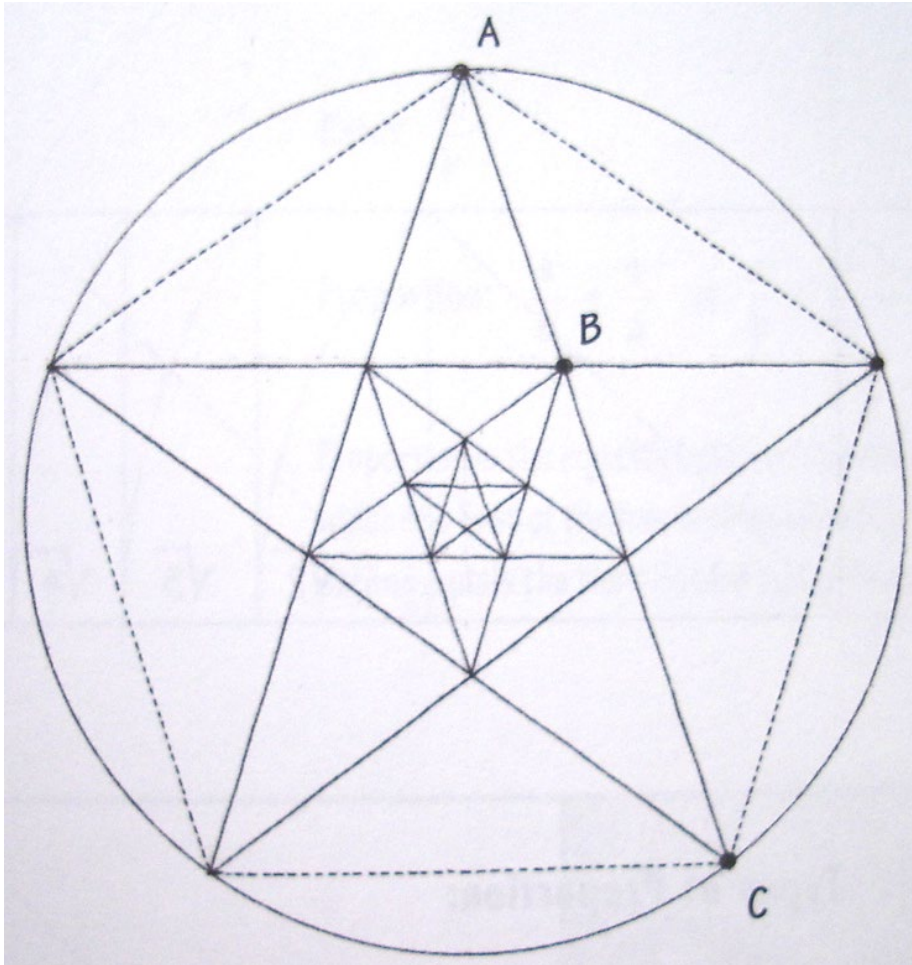

ЗЛАТЕН ПРЕСЕК

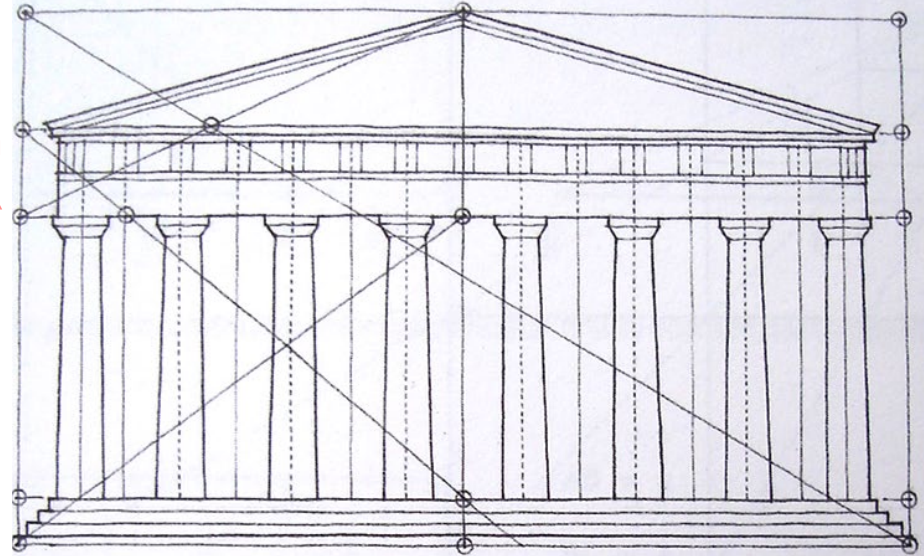

Партенон, Атина 447-432 пне

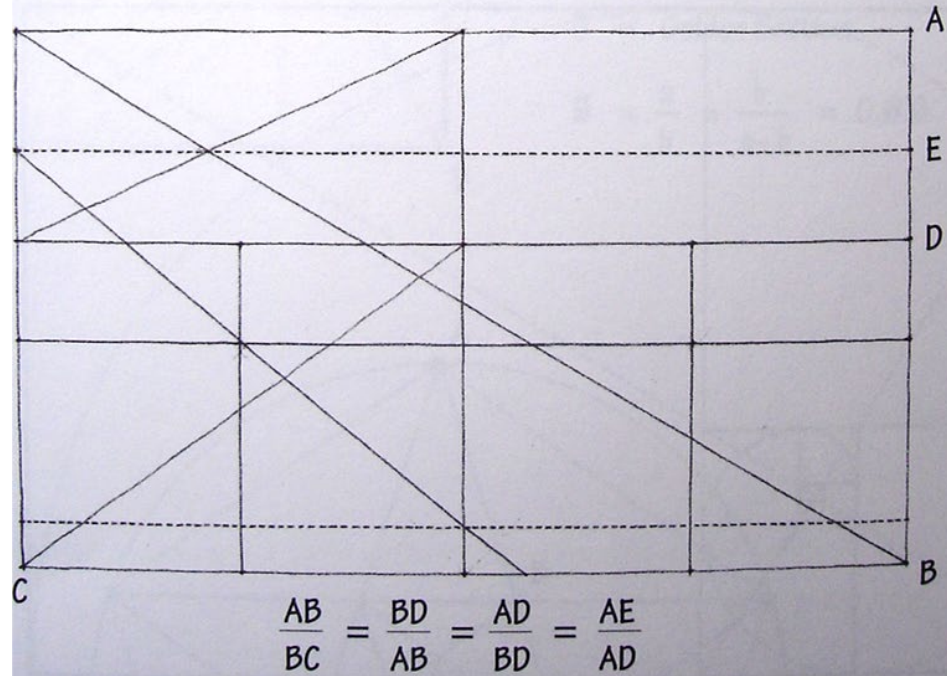
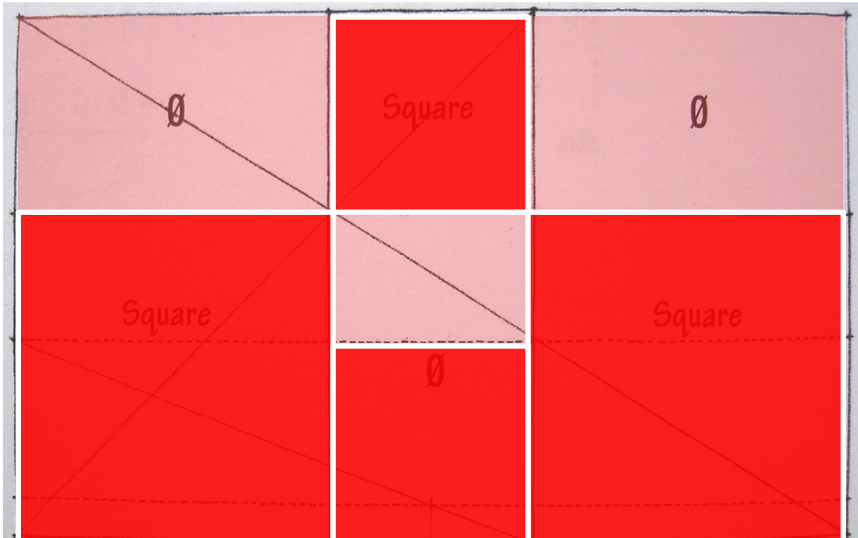

ЗЛАТЕН ПРЕСЕК

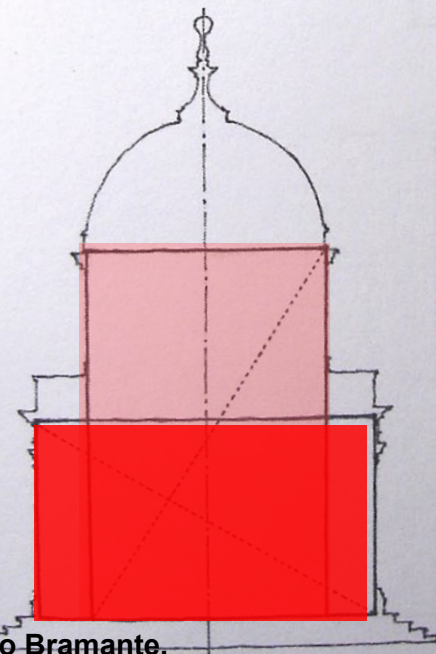
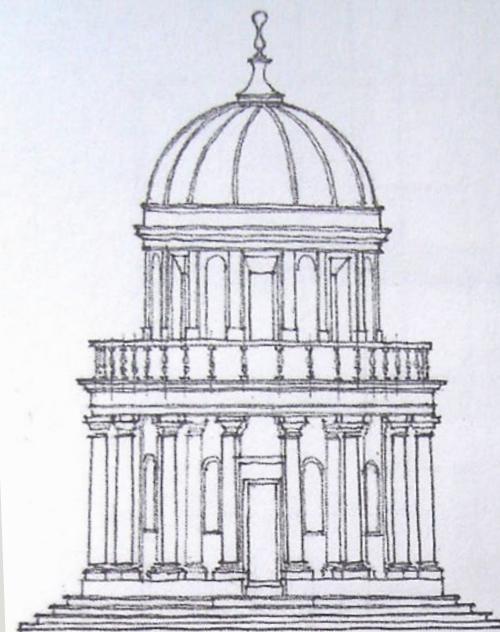

Donato Bramante,
Tempietto S. Pietro in Montorio, Rome 1502

ЗЛАТЕН ПРЕСЕК

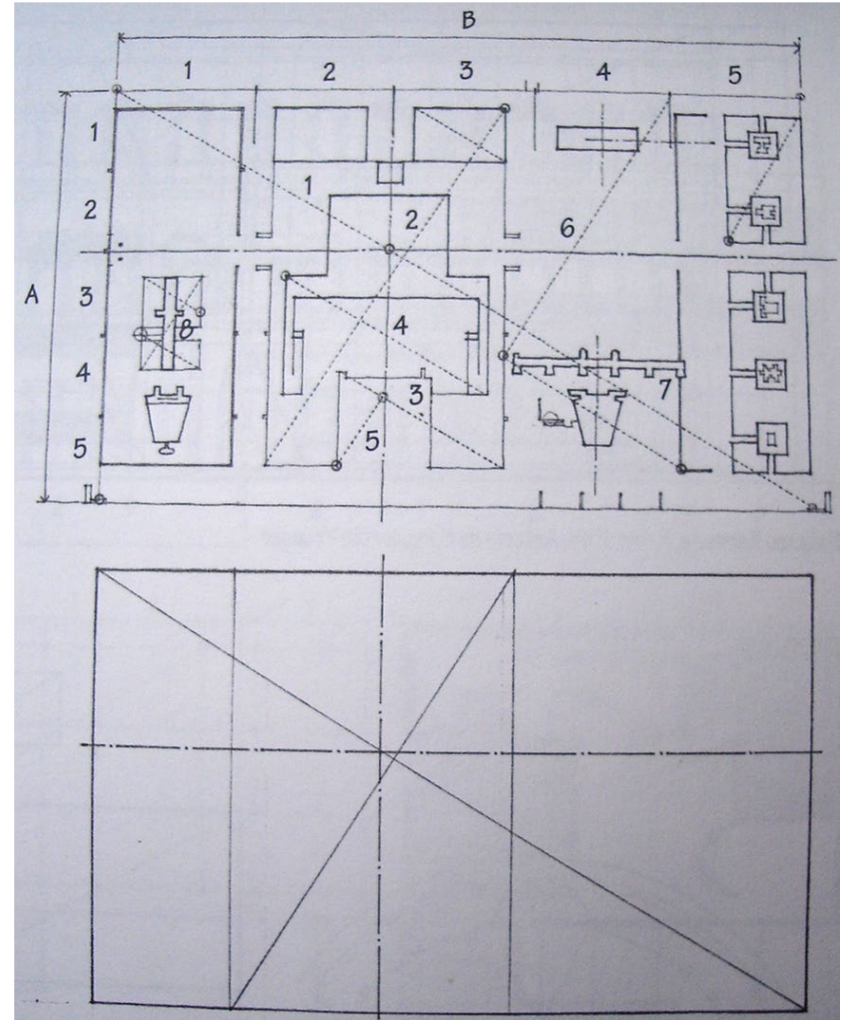

Le Corbusier, World Museum (project), Genova 1929

КЛАСИЧНИ СТИЛОВИ

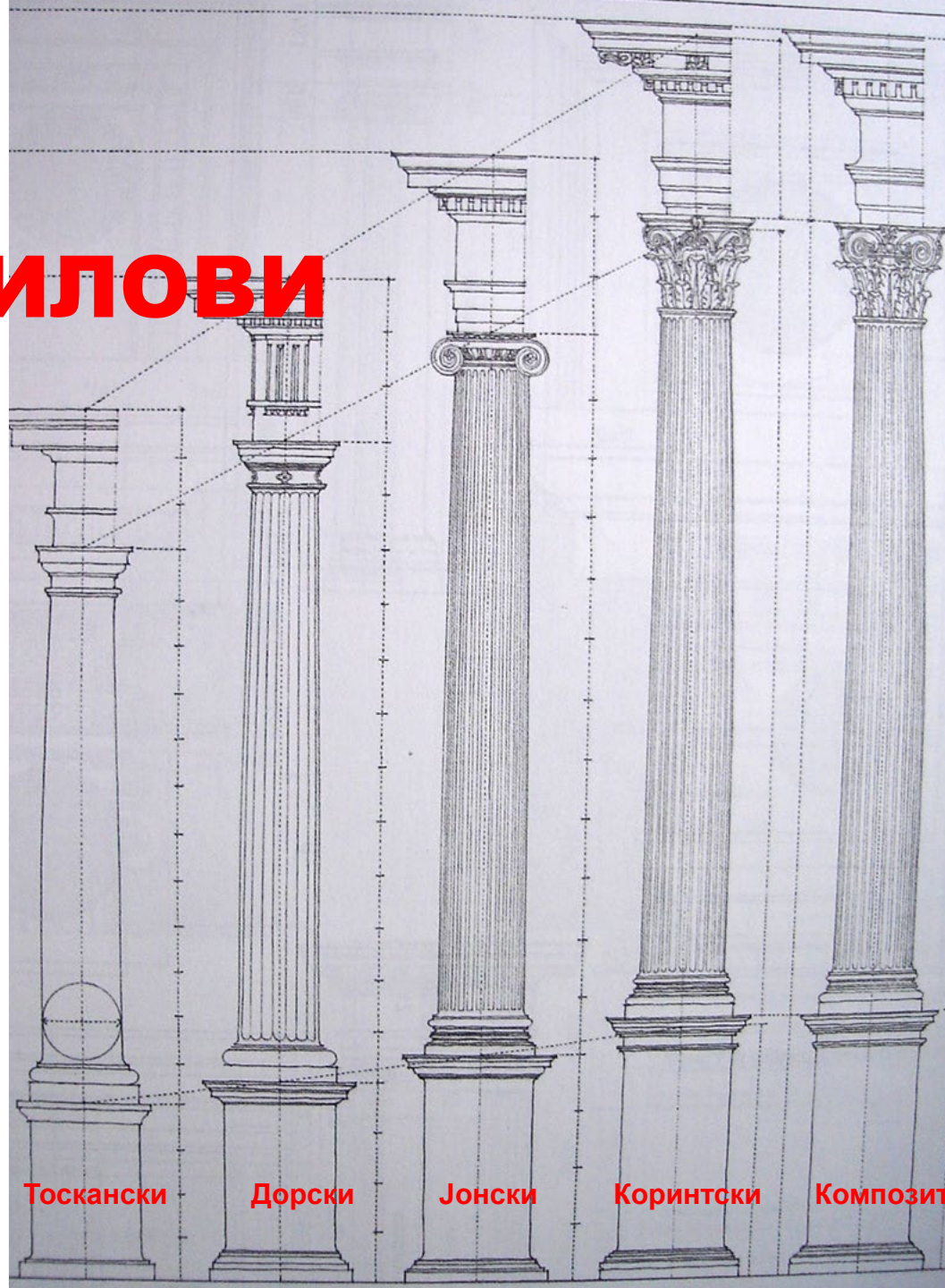

Тоскански

Дорски

Јонски

Коринтски

Композит

РЕНЕСАНСНИ ТЕОРИИ

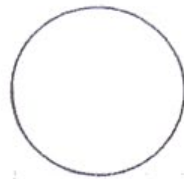

Circle

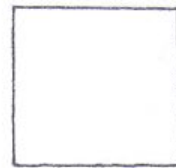

Square

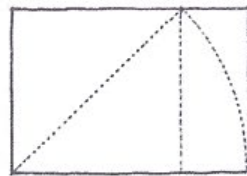

$1:\sqrt{2}$

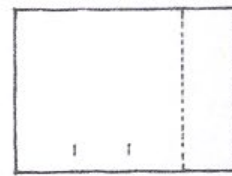

3:4

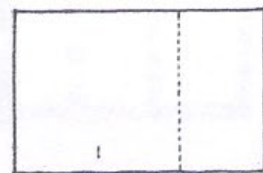

2:3

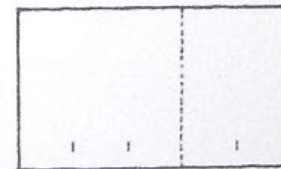

3:5

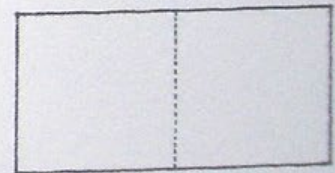

1:2

Идеални облици на просториите
—ВО ОСНОВА

Andrea Palladio

РЕНЕСАНСНИ ТЕОРИИ

- Andrea Palladio (1508-1580)

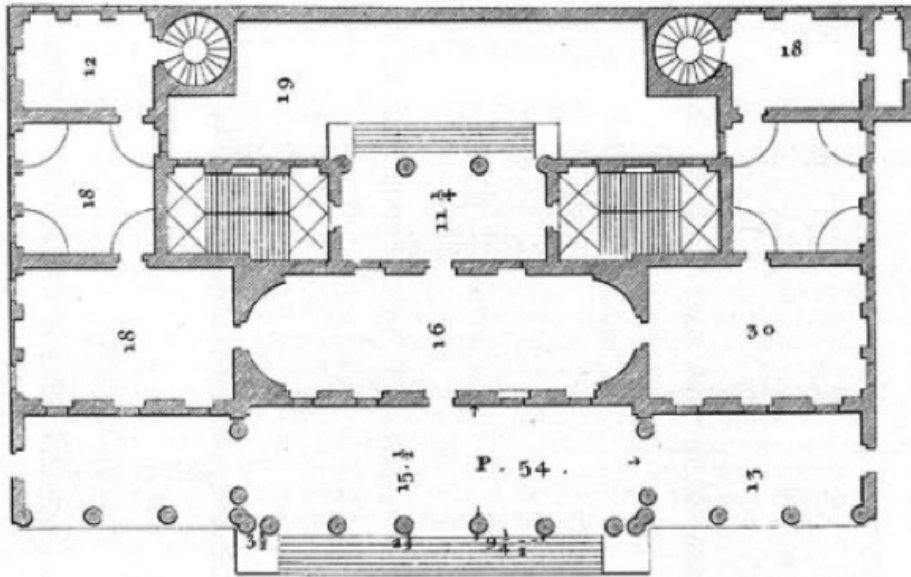

Palazzo Chiericati, 1551

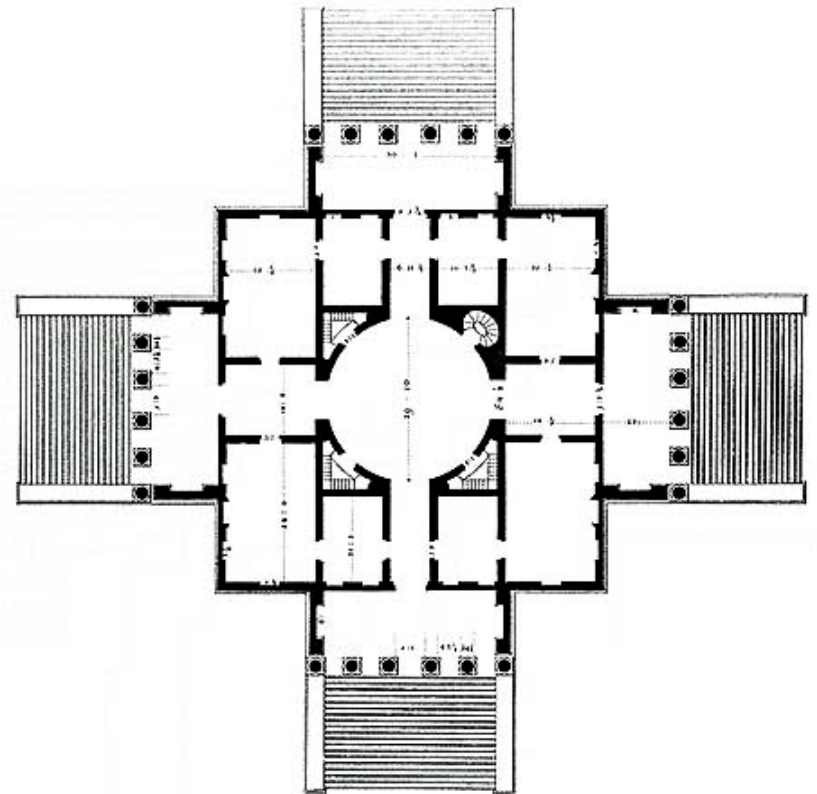

Villa Capra ("La Rotonda"), 1552-67

МОДУЛОР



... да се доведат во ред димензиите на она што содржи со она што се содржи

МОДУЛОР

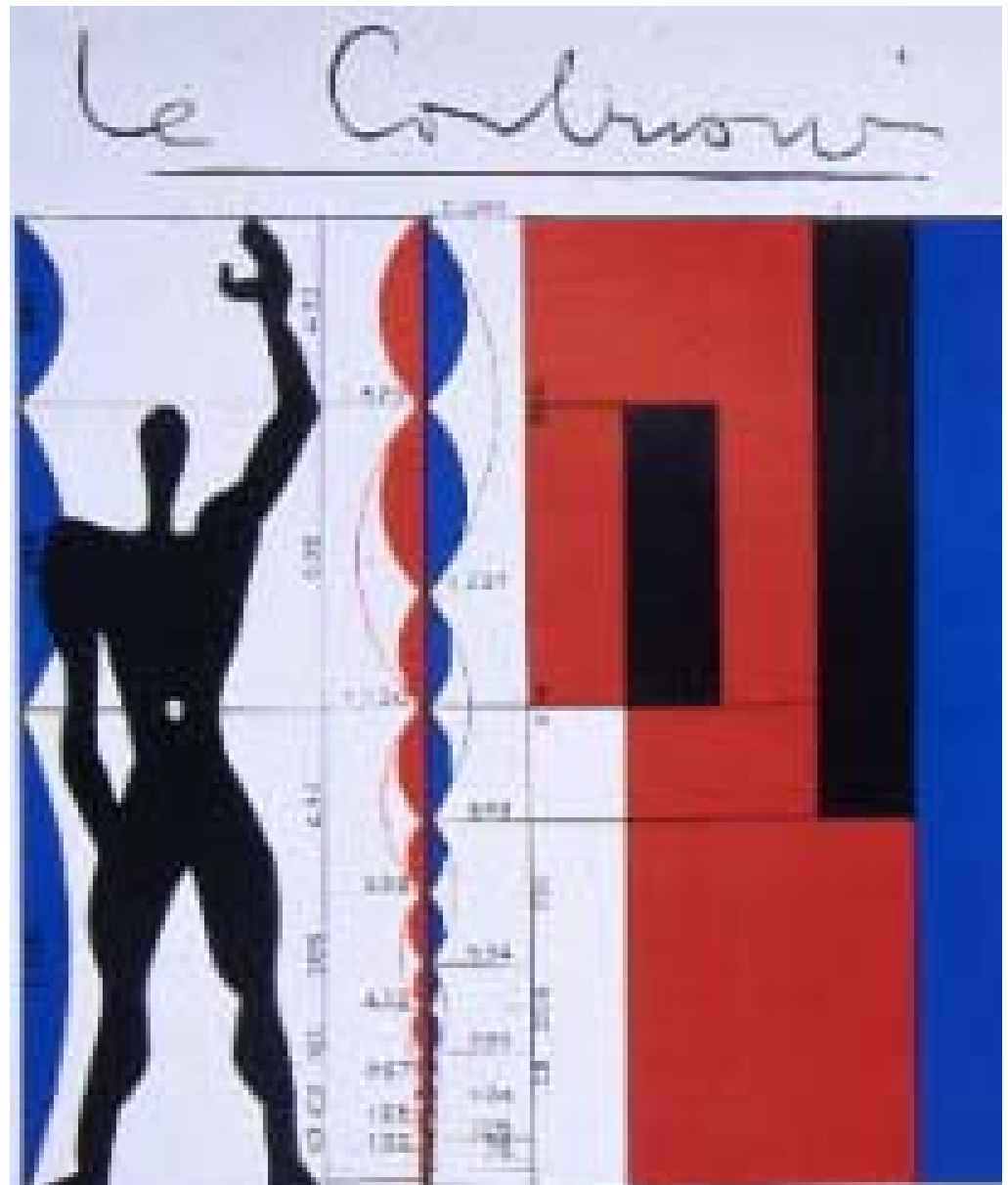

The Modulor:

A Harmonious Measure to the Human Scale Universally Applicable to Architecture and Mechanics

МОДУЛОР

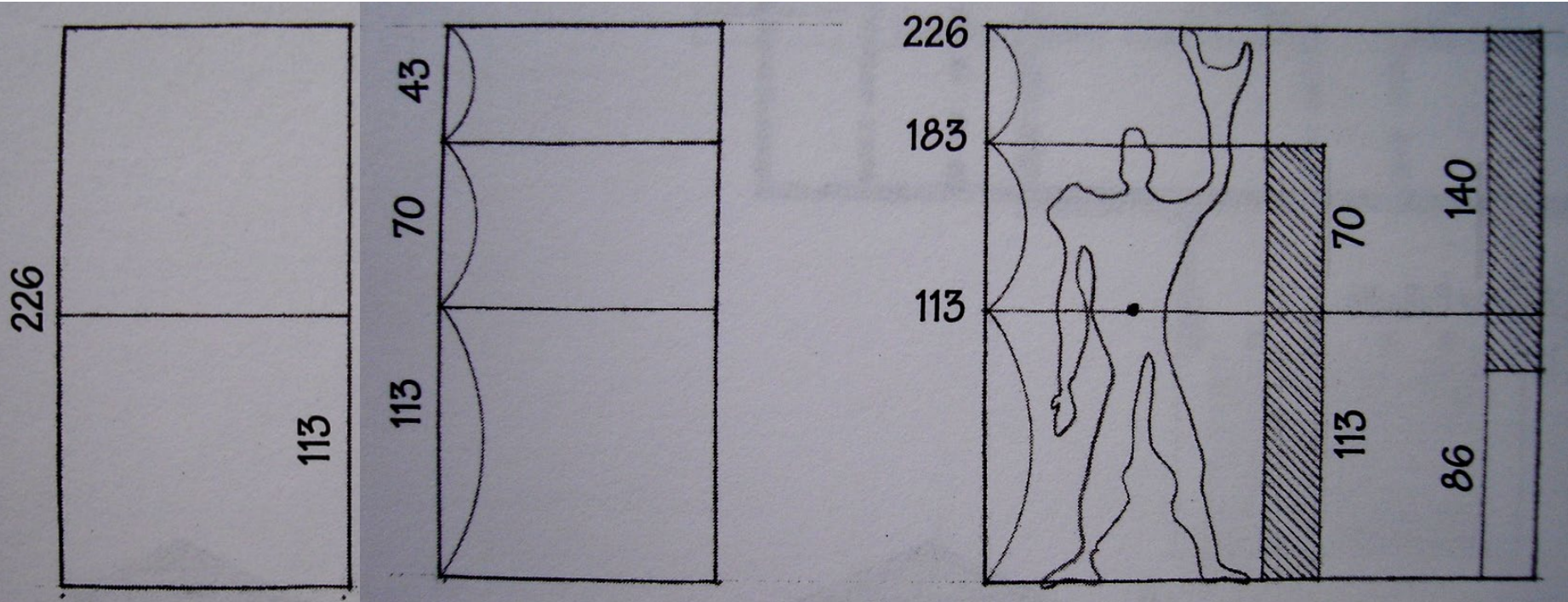

МОДУЛОР

... повеќе од само серија на броеви со меѓусебна хармонија, ами систем на мерки што означуваат должина, површина, волумен...

... да се задржи човекот како мерило насекаде.



МОДУЛОР

... Овозможува бесконечни комбинации со што се обезбедува единство на различности... Чудото на броевите!

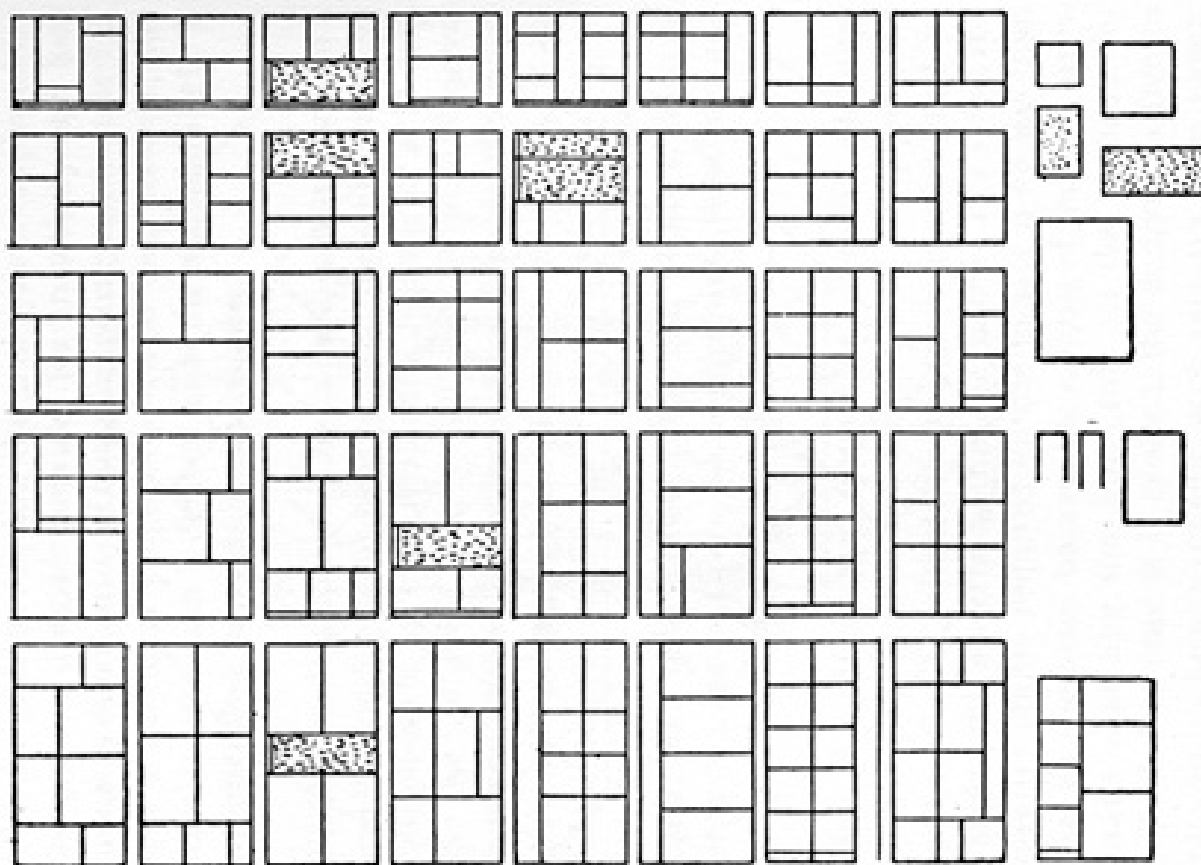

АРХИТЕКТОНСКО ПРОЕКТИРАЊЕ 1

ПРОСТОР И ТЕЛО

- > Ознаки на мебел и опрема
- > **Снимка (план-основа) на сопственото живеалиште**
- > **Соба**
 - >> **снимка на сопствената соба: мерки, размер, користење**
 - >> програмирање на соба: листа на случувања што собата може да ги вклучи
 - >> од програм до план: соба
- > Разбирање на станот и станбени единици по функционални целини:
 - >> спиење + хигиена
 - >> кујна + трпезарија
 - >> влез + боравење
- > Организација на станбените единици во органска целина (во основа и во пресек)

в.7 СНИМКА НА СТАН - мерки, размер, презентација

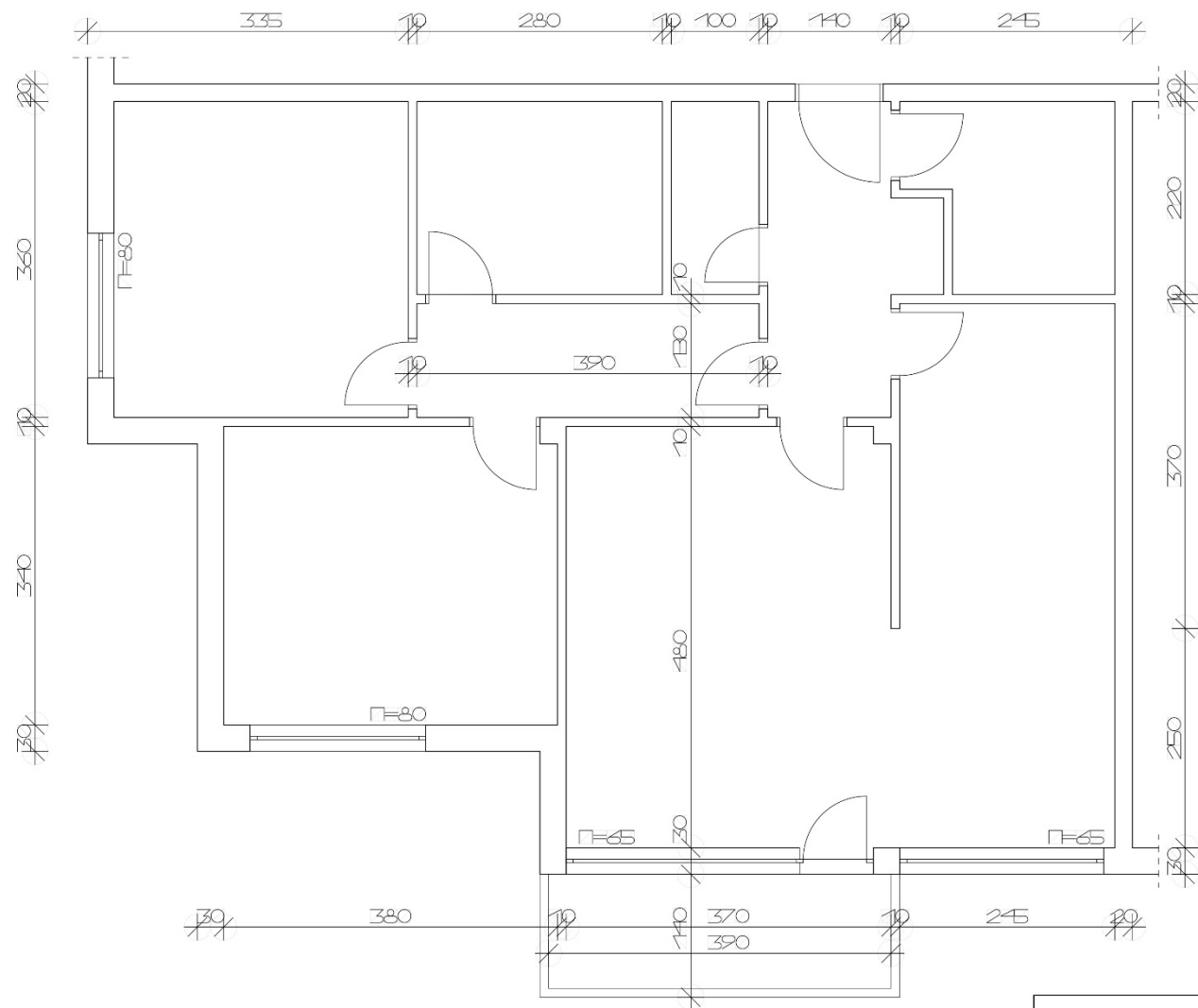

M=1:50

АРХИТЕКТОНСКО ПРОЕКТИРАЊЕ #1	
ВЕЖБА 6	
09032022	

СНИМКА НА МОЈОТ СТАН

В.8 ПРОСТОР И ТЕЛО.СОБА

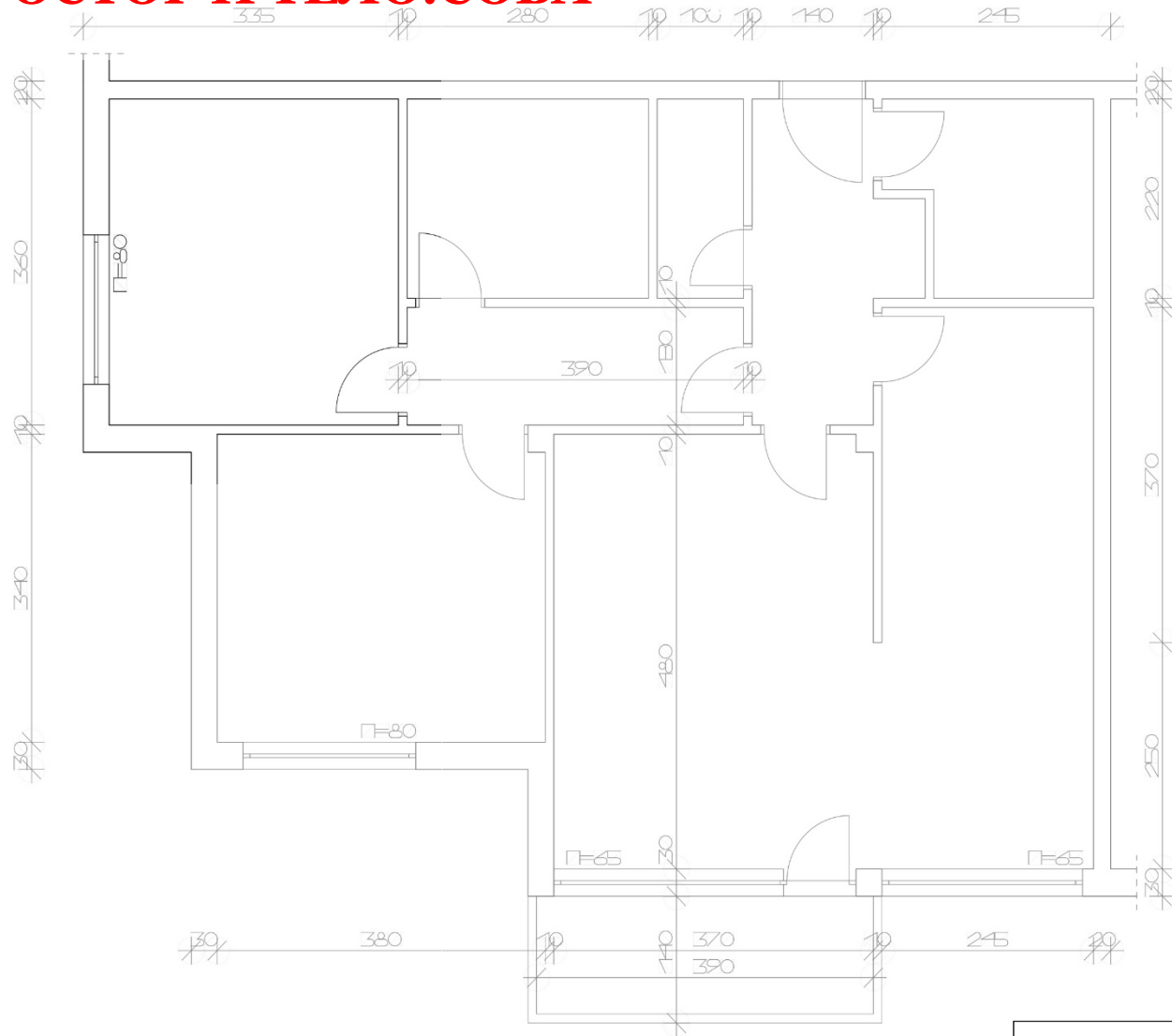

M=1:50

АРХИТЕКТОНСКО ПРОЕКТИРАЊЕ	
ВЕЖБА &1	
23032022	

В.8 ПРОСТОР И ТЕЛО.СОБА – мерење, сразмерување, користење

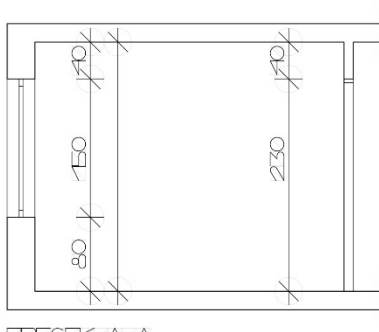
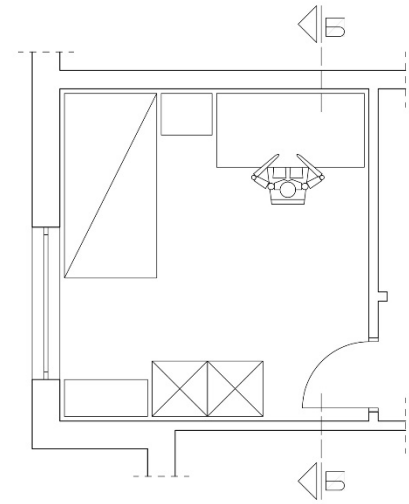
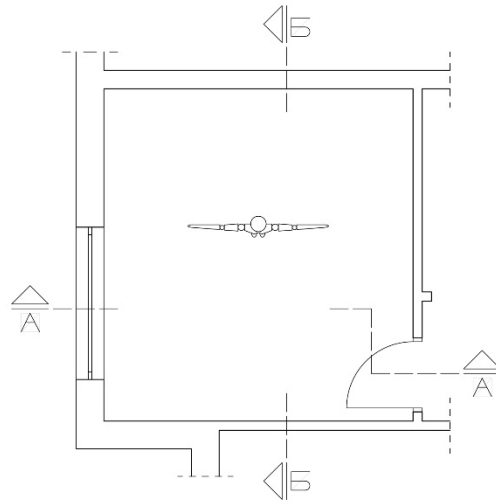
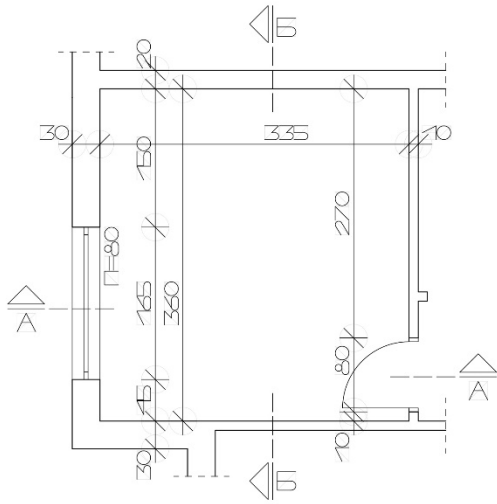

ПРЕСЕК А-А

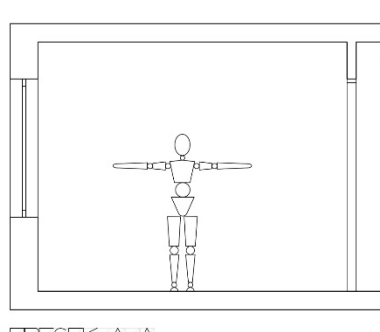

ПРЕСЕК А-А

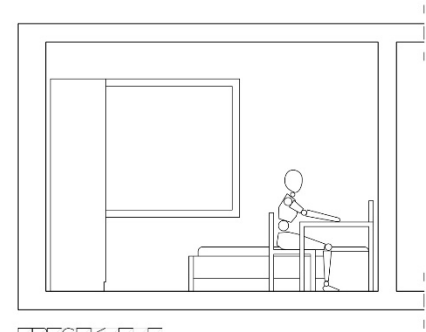

ПРЕСЕК Б-Б

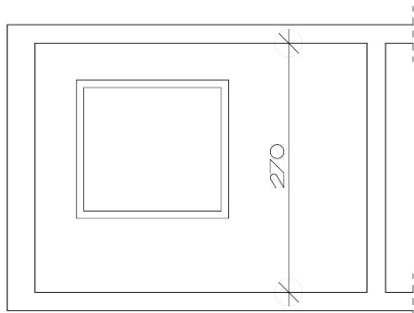

ПРЕСЕК Б-Б

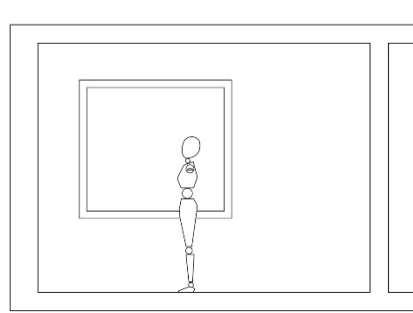

ПРЕСЕК Б-Б

M=1:50

ПРОСТОР И ТЕЛО.СОБА

АРХИТЕКТОНСКО ПРОЕКТИРАЊЕ

ВЕЖБА 8:1

23.03.2022

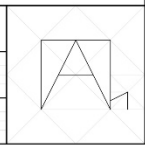

в.8.1 ПРОСТОР И ТЕЛО.СОБА –мерење, сразмерување (снимка)

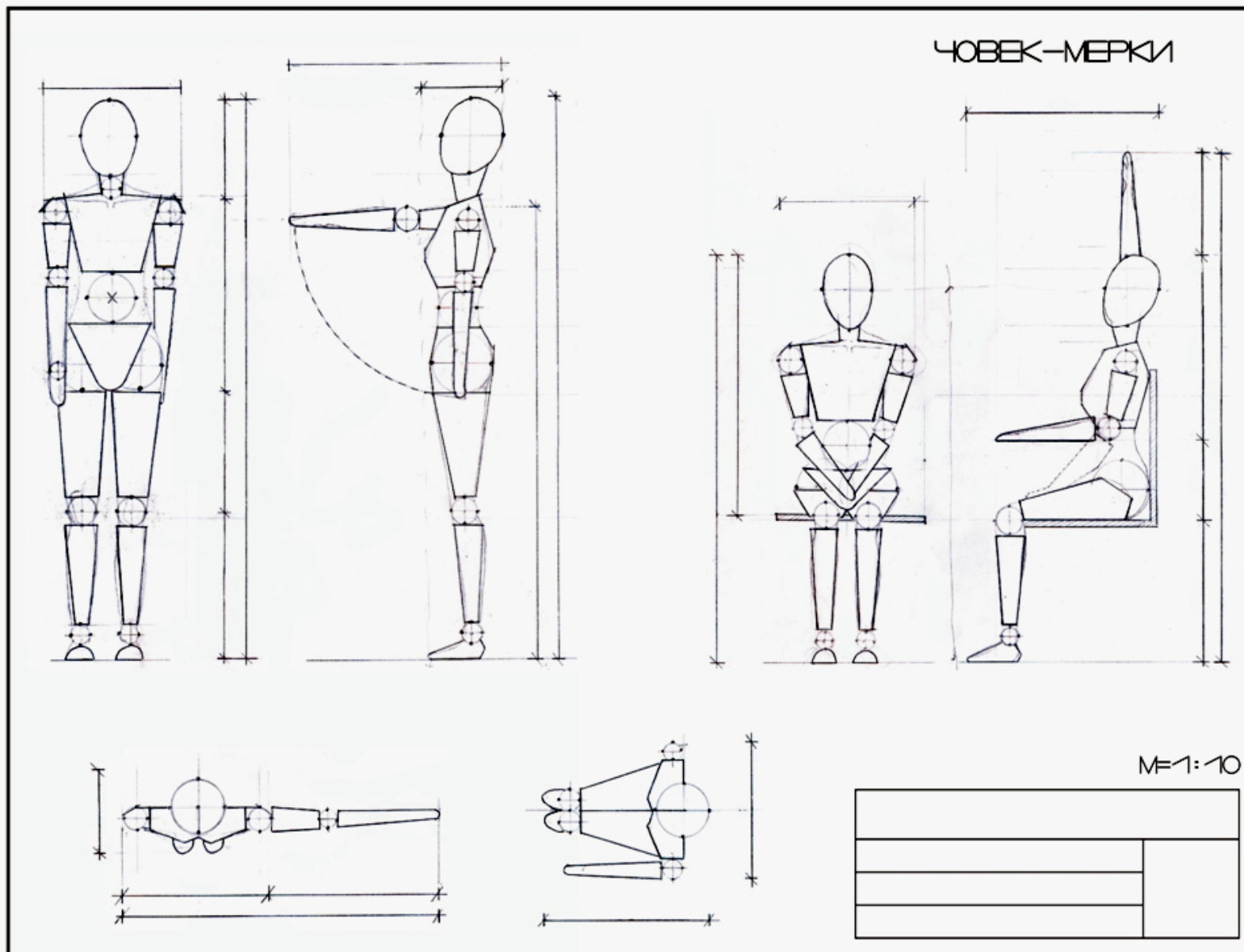

Прилог „Човек-мерки“: Пополни ги котите со своите димензии!