

АРХИТЕКТОНСКО ПРОЕКТИРАЊЕ 1

лекција 09
07.12.2022

ПРОСТОРИ на ДВИЖЕЊЕТО во објект

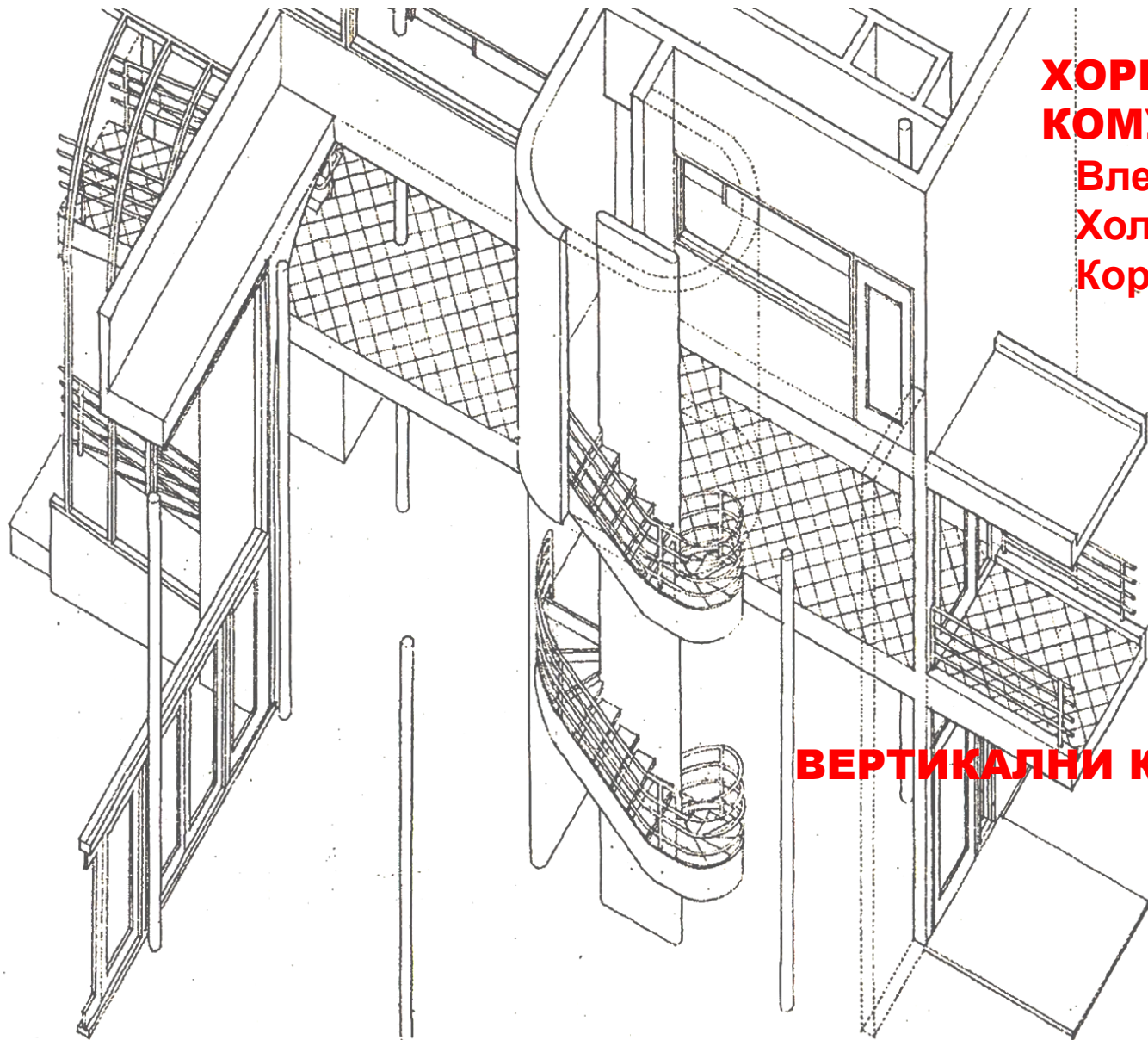

ХОРИЗОНТАЛНИ КОМУНИКАЦИИ:

- Влезови
- Холови
- Коридори

ВЕРТИКАЛНИ КОМУНИКАЦИИ:

- Скалишта
- Рампи
- Лифтови

СКАЛИ / РАМПИ / ЛИФТОВИ

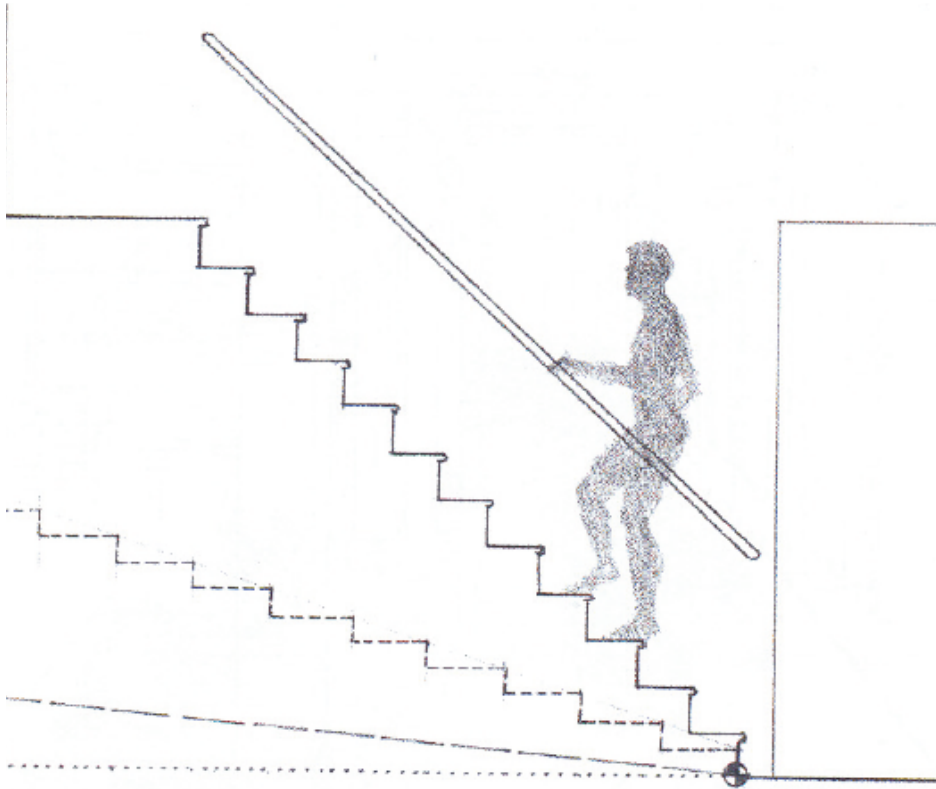

примена на скали

ВЕРТИКАЛНИ КОМУНИКАЦИИ:

СКАЛИ / РАМПИ / ЛИФТОВИ

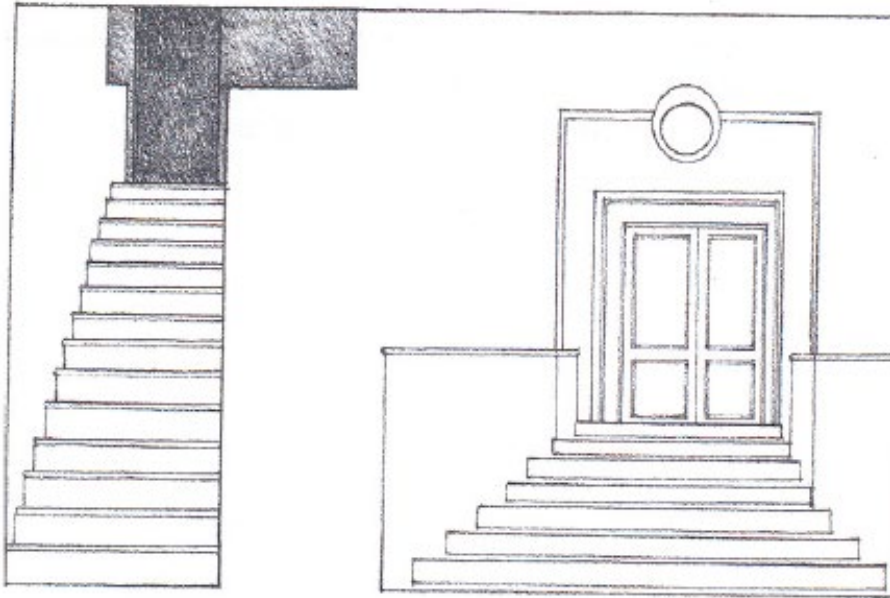

- > димензионирање на скали
- > обликување на скалишен простор

ВЕРТИКАЛНИ КОМУНИКАЦИИ:

СКАЛИ / РАМПИ / ЛИФТОВИ

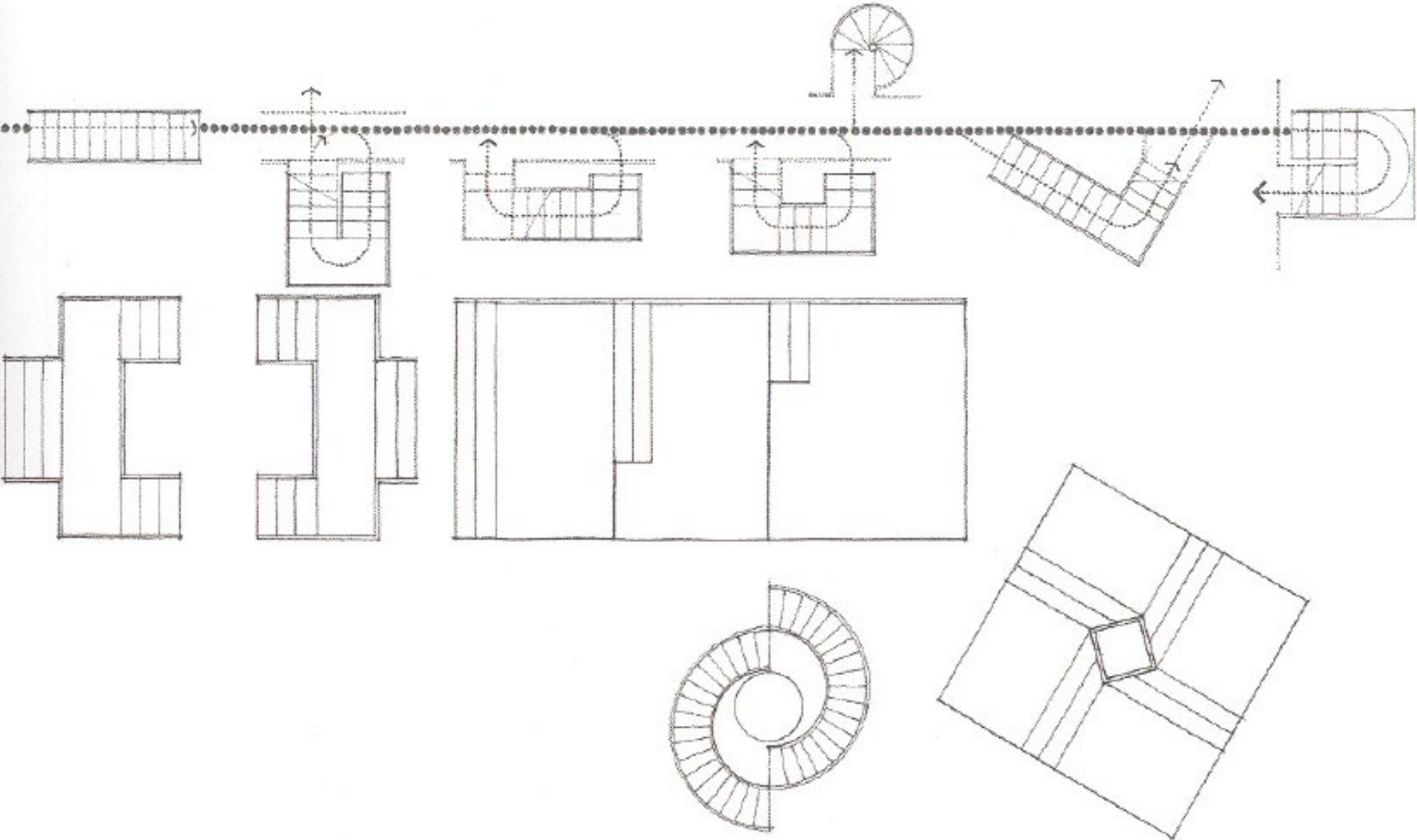

**> одна линија
конфигурација на патеката (движење)**

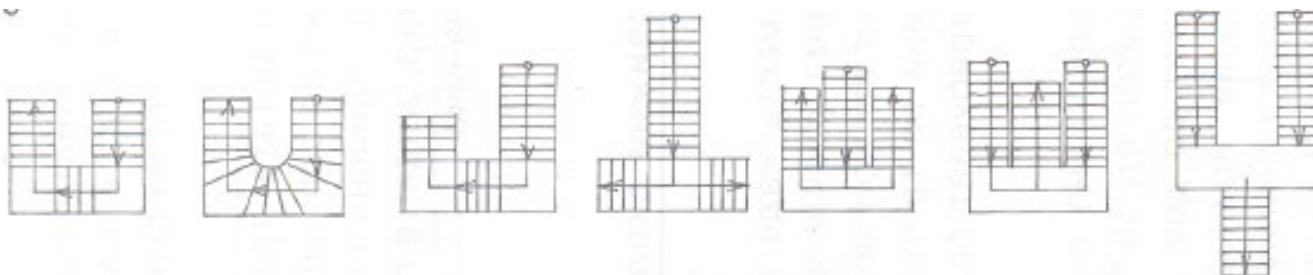

трикраки скалишта

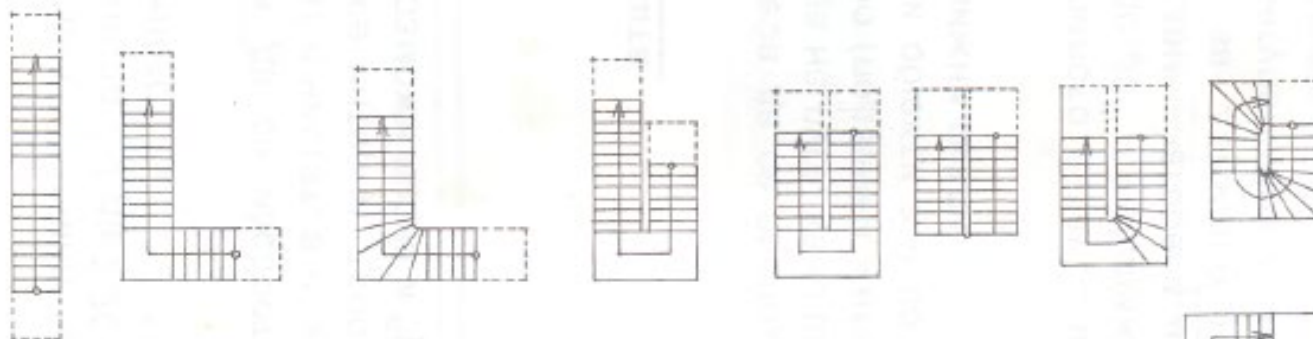

двокраки скалишта

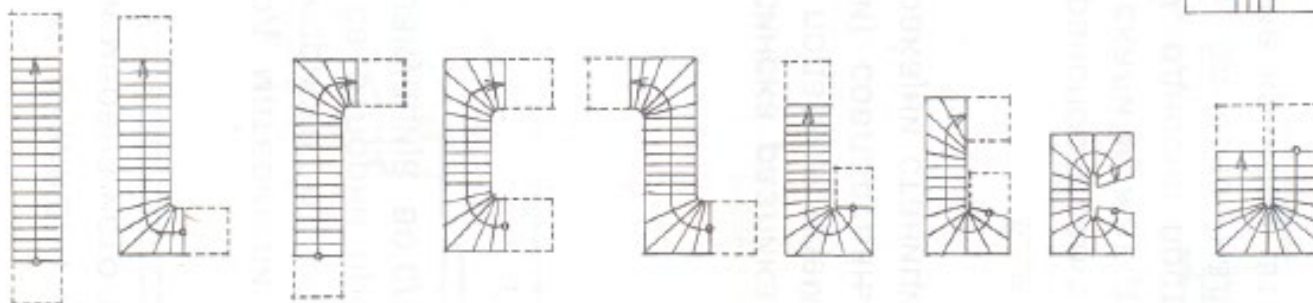

еднокраки скалишта

категоризација
 - според конфигурација на патеката
 - според број на краци

ВЕРТИКАЛНИ КОМУНИКАЦИИ:

СКАЛИ / РАМПИ / ЛИФТОВИ

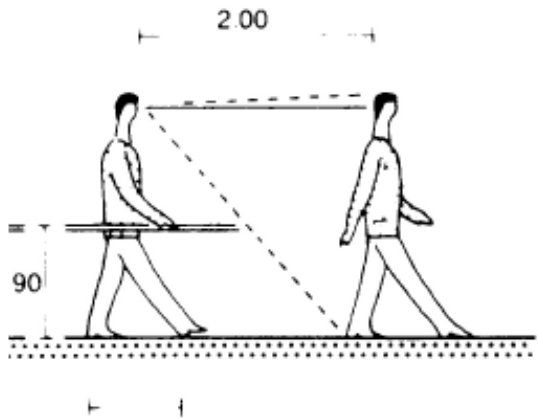

Стандарден чекор кај нормално развиен возрасен човек

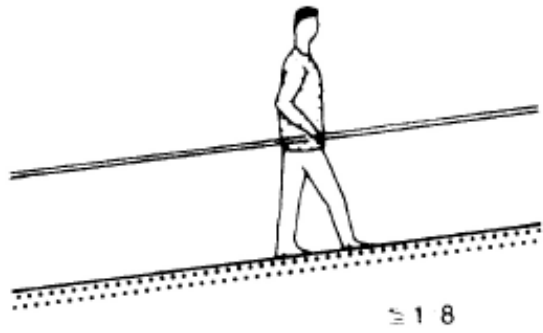

На терен до пад- чекорот се намалува наклон на удобно движење 1:10 - 1:8

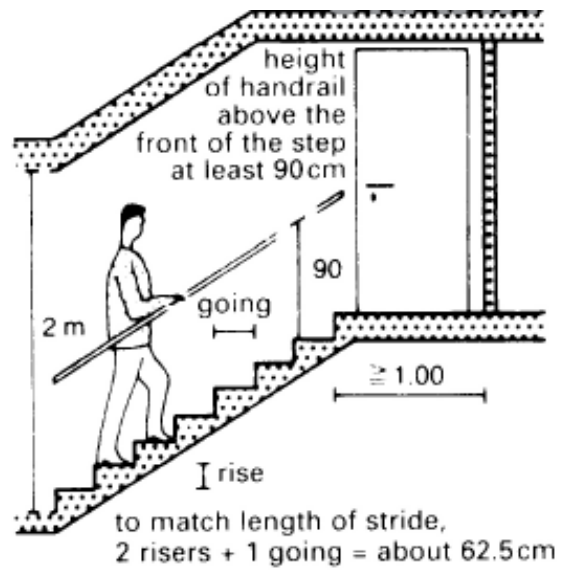

2В + Ш = 62-64см.
димензионирање на скалник

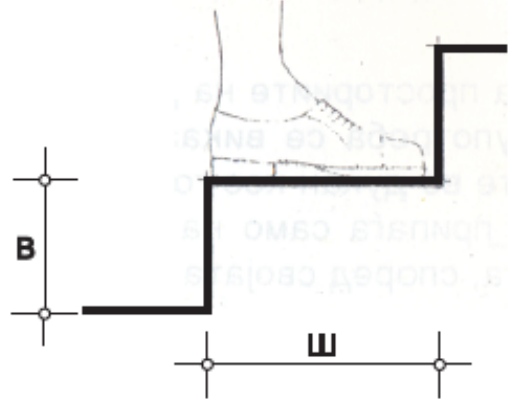

ВЕРТИКАЛНИ КОМУНИКАЦИИ:

СКАЛИ / РАМПИ / ЛИФТОВИ

$2 \times B + \text{Ш} = \text{чекор (62-65 cm)}$

$2 \times 13 + 37 = 63$

$2 \times 15 + 33 = 63$

$2 \times 16 + 31 = 63$

$2 \times 17 + 29 = 63$

$2 \times 18 + 27 = 63$

$2 \times 19 + 25 = 63$

$2 \times 20 + 20 = 60$

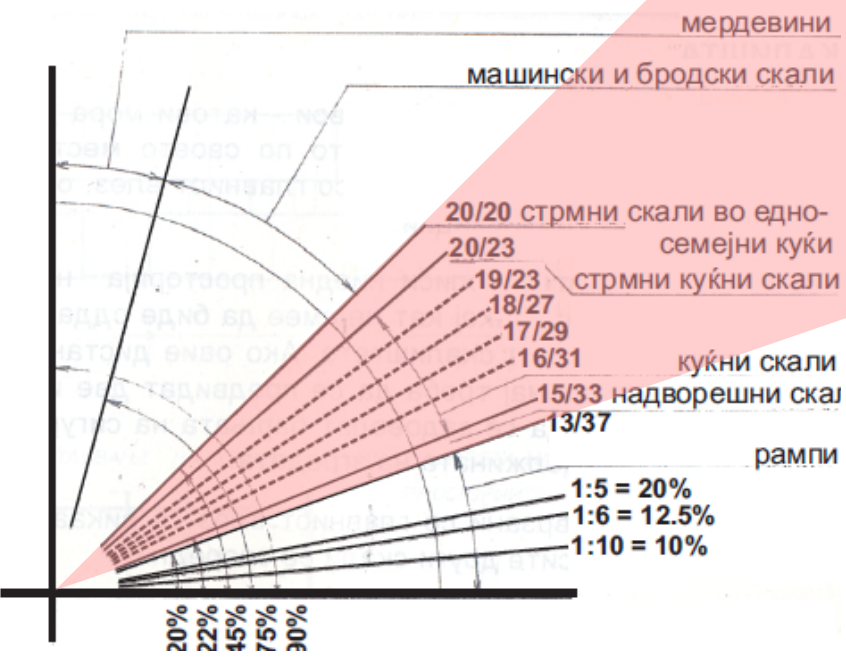

ВЕРТИКАЛНИ КОМУНИКАЦИИ:

СКАЛИ / РАМПИ / ЛИФТОВИ
скалишен крак / подест

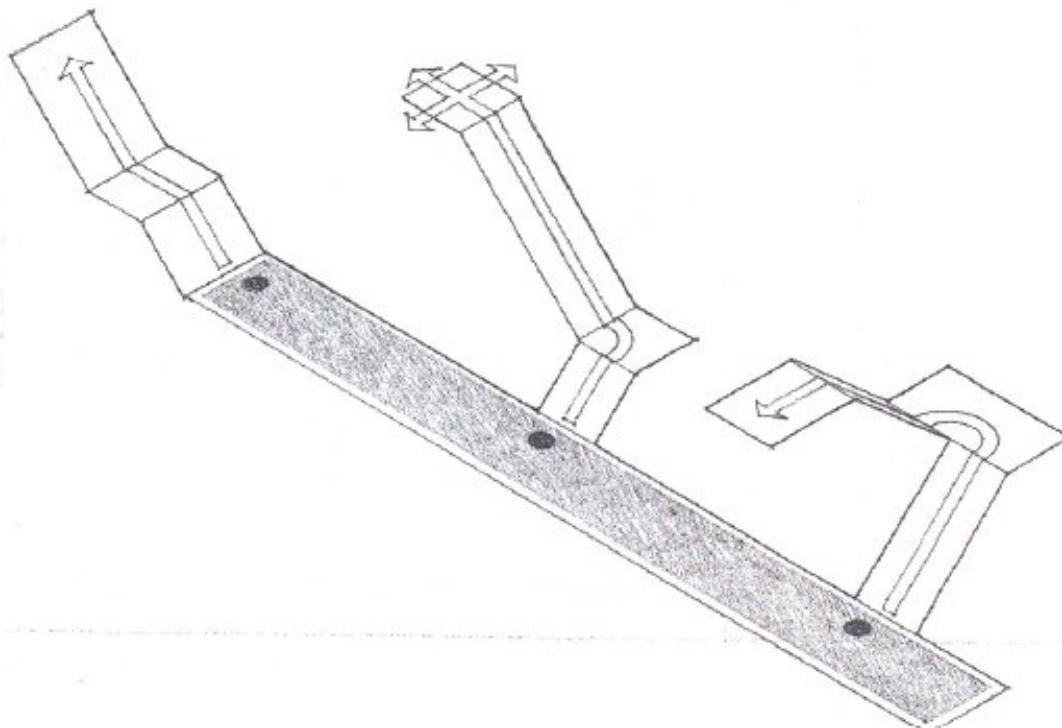

подест:

- > одмориште
- > пристапи
- > промена на движење

ВЕРТИКАЛНИ КОМУНИКАЦИИ:

СКАЛИ / РАМПИ / ЛИФТОВИ
скалишен крак / подест

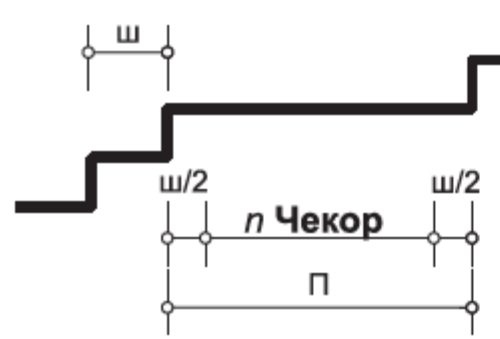
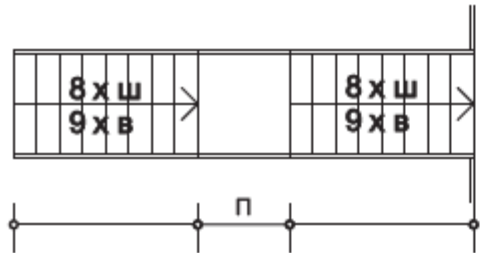
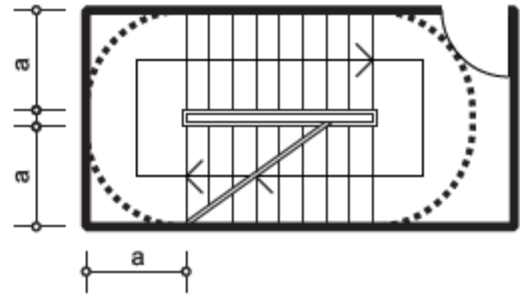
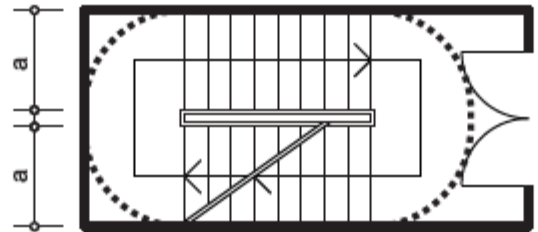
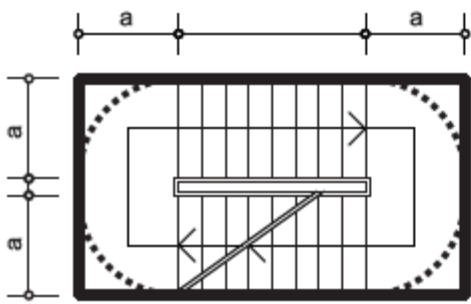

п- должина на подест кај едномерни двокраки скали

п -цел број

Чекор: 62-64см.

ш -газиште (широчина на скалник)

Димензионирање на подест : главен пдест/меѓуподест

ВЕРТИКАЛНИ КОМУНИКАЦИИ:

СКАЛИ / РАМПИ / ЛИФТОВИ

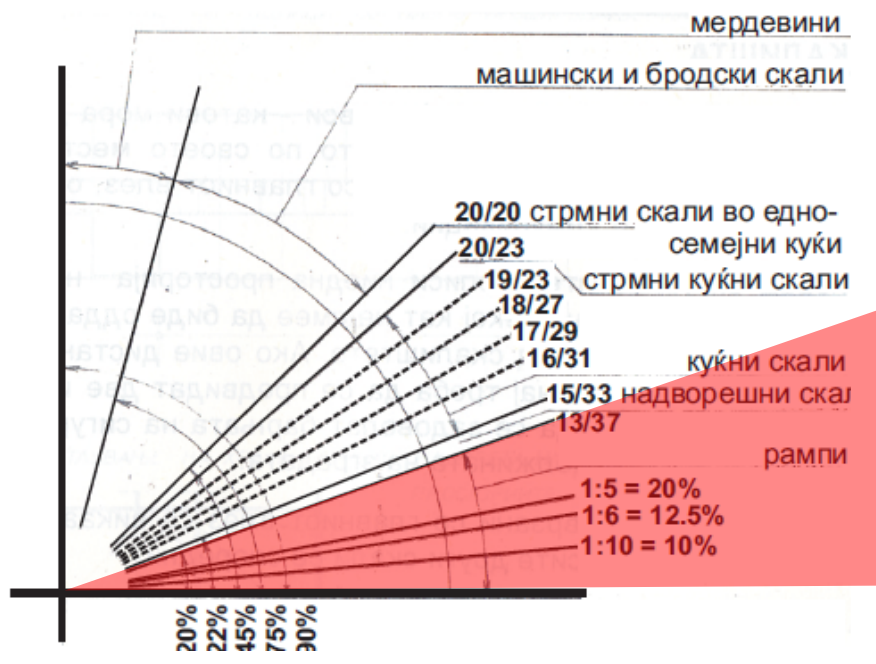
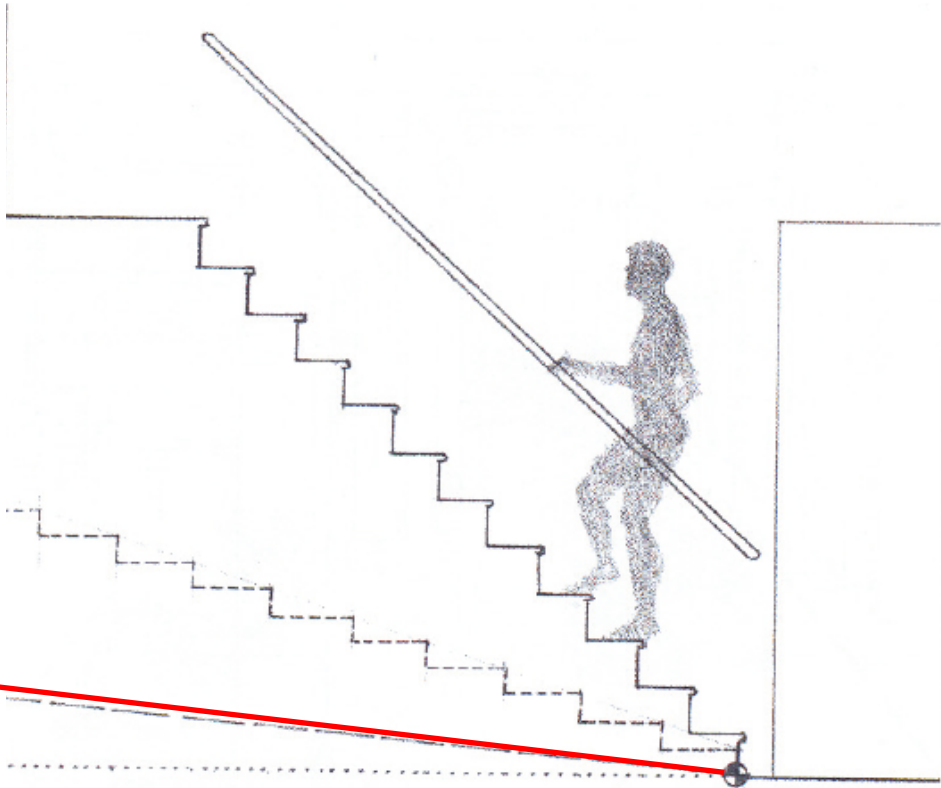

ВЕРТИКАЛНИ КОМУНИКАЦИИ:

СКАЛИ / РАМПИ / ЛИФТОВИ

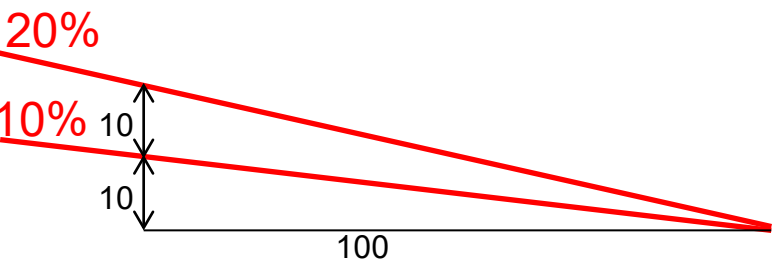
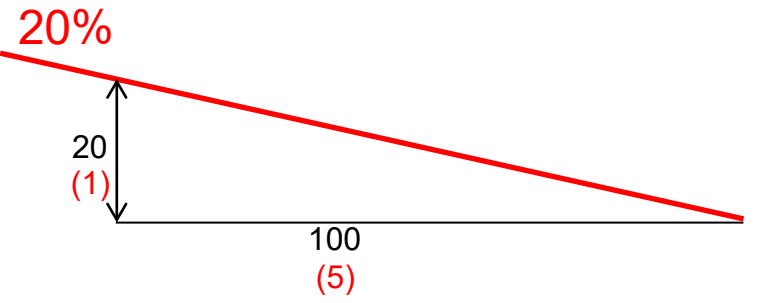

10% = 1:10
20% = 1:5

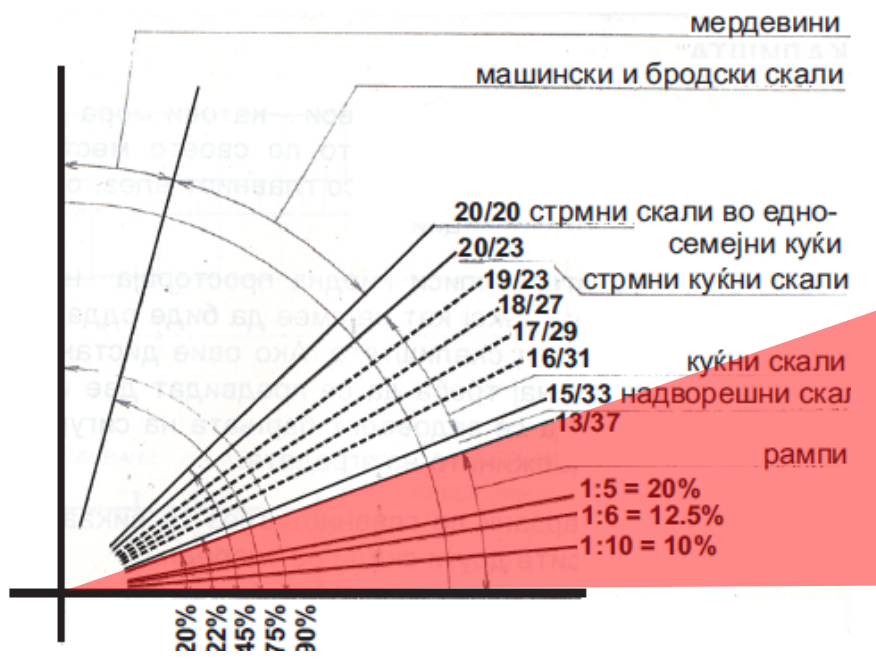

ВЕРТИКАЛНИ КОМУНИКАЦИИ:

СКАЛИ / РАМПИ / ЛИФТОВИ

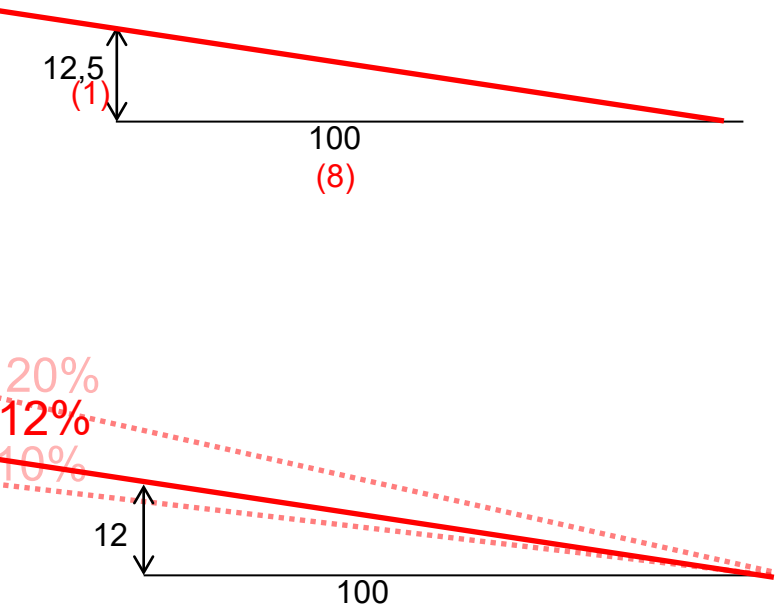

- 10% = 1:10
- 20% = 1:5
- 12,5% = 1:8

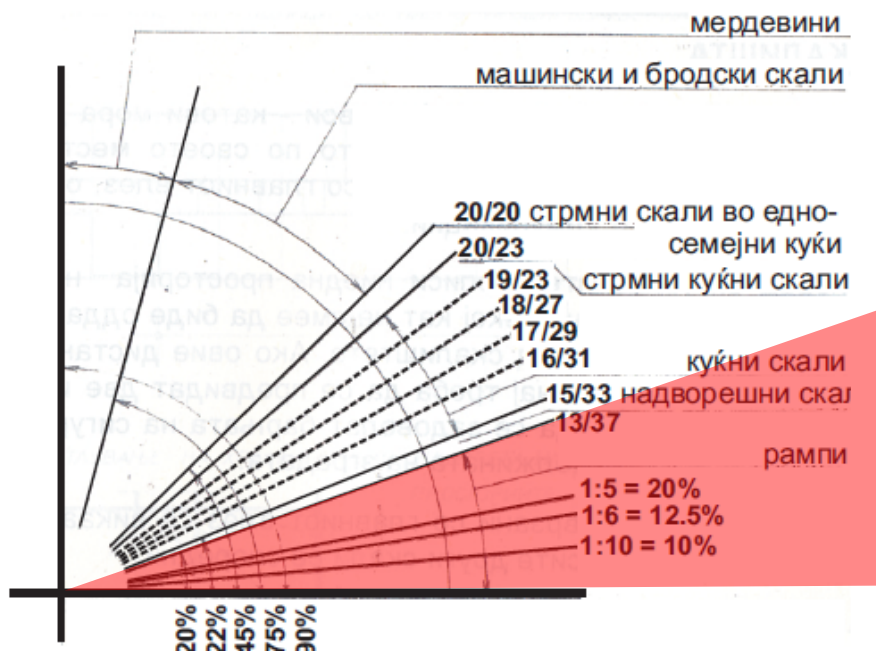

ВЕРТИКАЛНИ КОМУНИКАЦИИ:

СКАЛИ / РАМПИ / ЛИФТОВИ

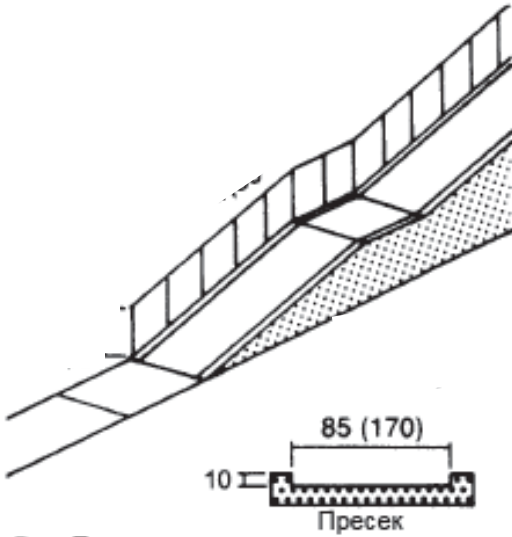

1 Рампа со ограда и страничен браник

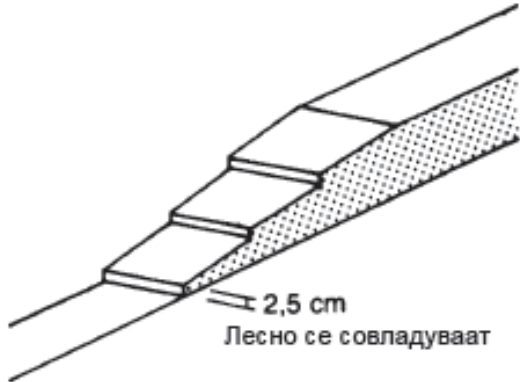

2 Степенеста рампа

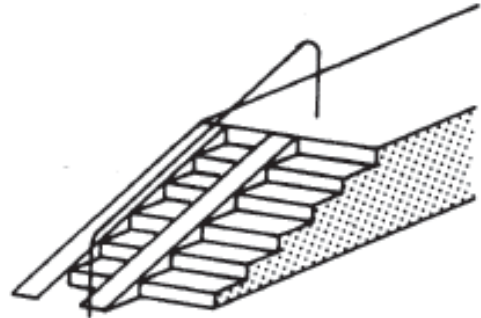

3 Скалила со рампи

ВЕРТИКАЛНИ КОМУНИКАЦИИ:

СКАЛИ / РАМПИ / ЛИФТОВИ

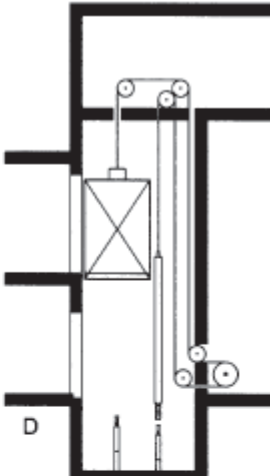
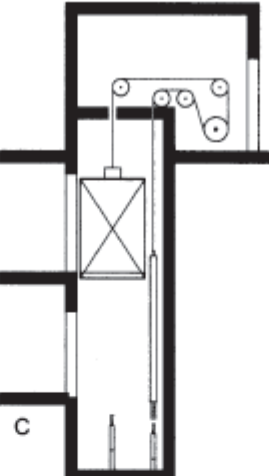
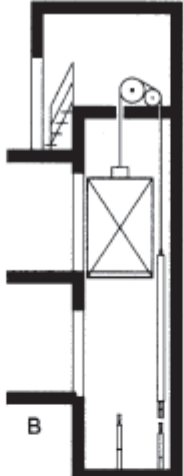
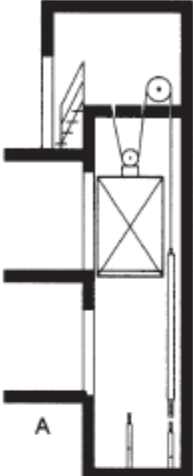

лифтови со механички погон

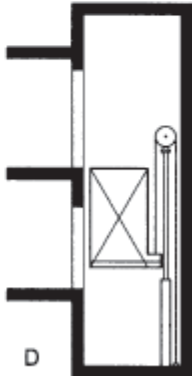
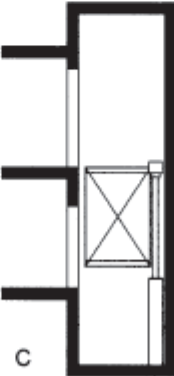
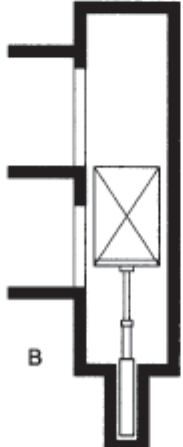
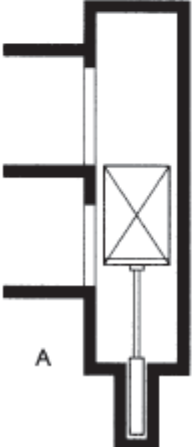

лифтови со хидрауличен погон

ВЕРТИКАЛНИ КОМУНИКАЦИИ:

СКАЛИ / РАМПИ / ЛИФТОВИ

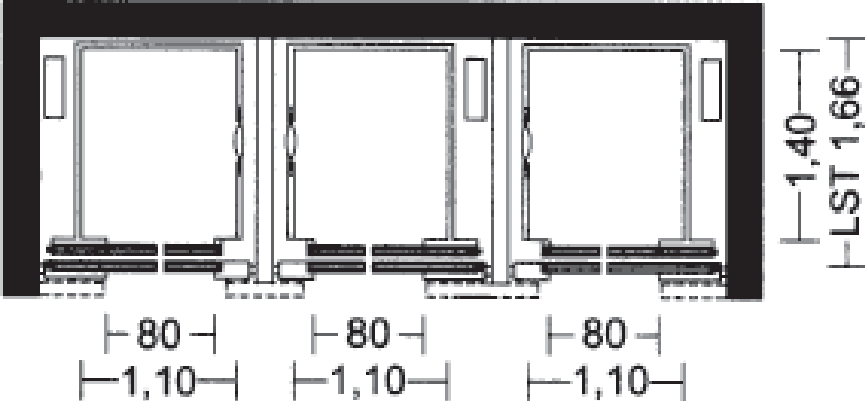
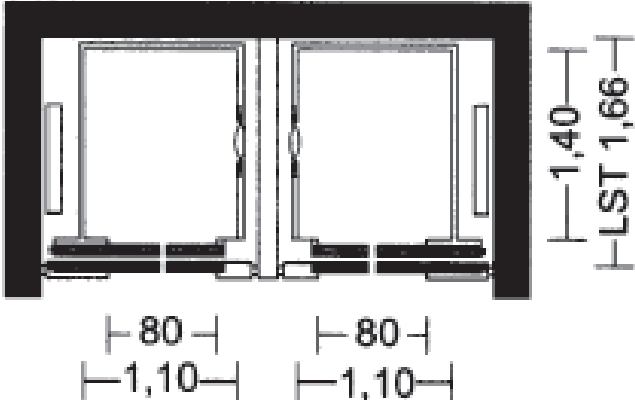
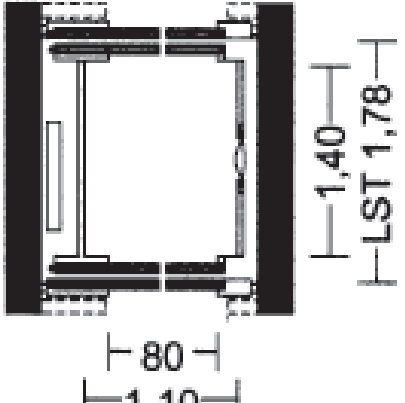
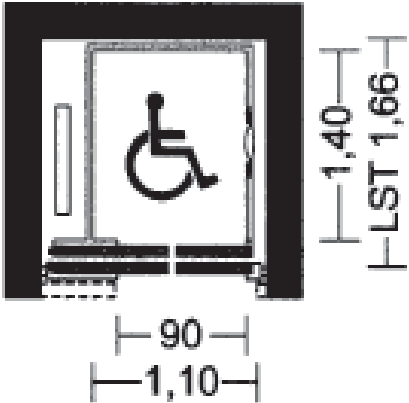
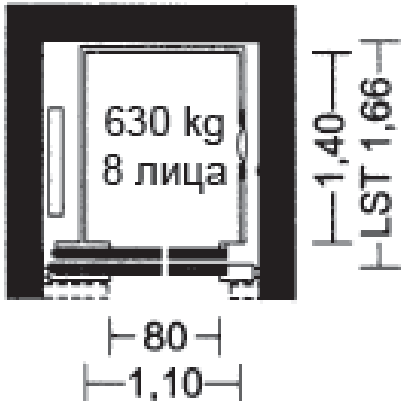

ВЕРТИКАЛНИ КОМУНИКАЦИИ:

СКАЛИ / РАМПИ / ЛИФТОВИ

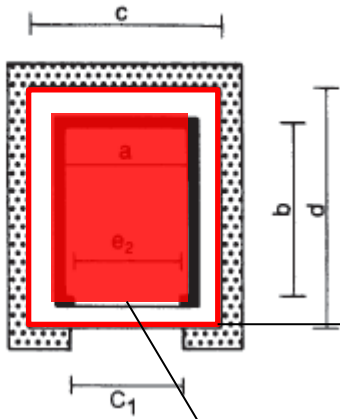

Димензионирање

лифтовско окно

лифтовска кабина: 110/150, 150/110, 130/130
130/180, 180/130, 150/150

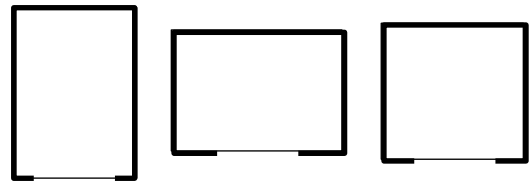

Лифтовско окно / лифтовска кабина

ВЕРТИКАЛНИ КОМУНИКАЦИИ:

СКАЛИ / РАМПИ / ЛИФТОВИ

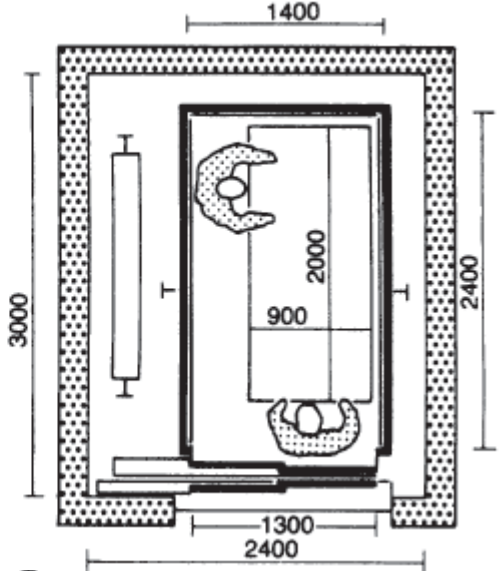
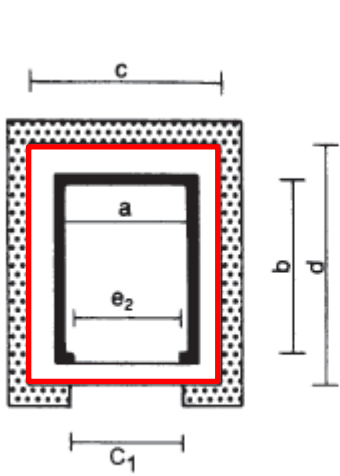

Димензионирање

$d = 10 + b + 30$
 $c = 20 + a + 20$

Лифтовско окно / лифтовска кабина

ВЕРТИКАЛНИ КОМУНИКАЦИИ:

СКАЛИ / РАМПИ / ЛИФТОВИ

Димензионирање

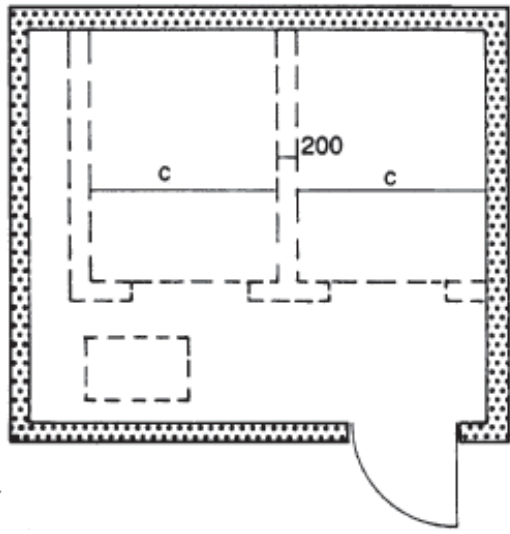
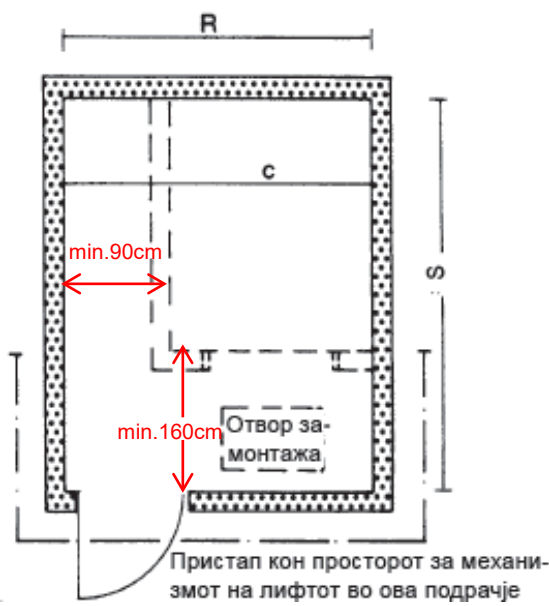
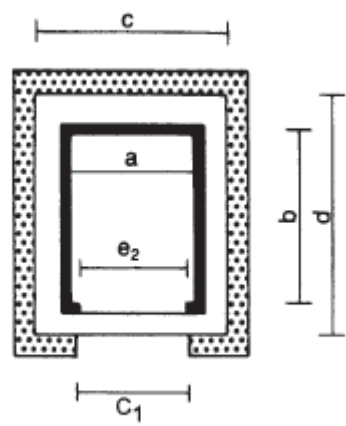

димензионирање -машинско одделение

ВЕРТИКАЛНИ КОМУНИКАЦИИ:

СКАЛИ / РАМПИ / ЛИФТОВИ

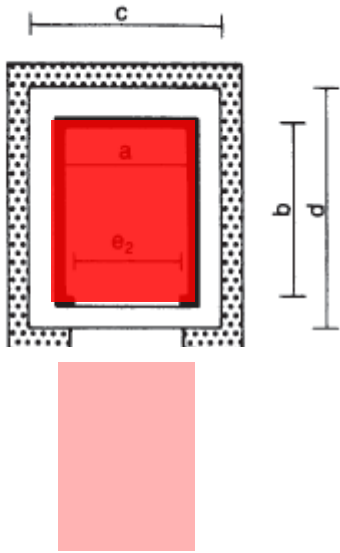

**Димензионирање
-ПОДЕСТ**

ВЕРТИКАЛНИ КОМУНИКАЦИИ:

СКАЛИ / РАМПИ / ЛИФТОВИ

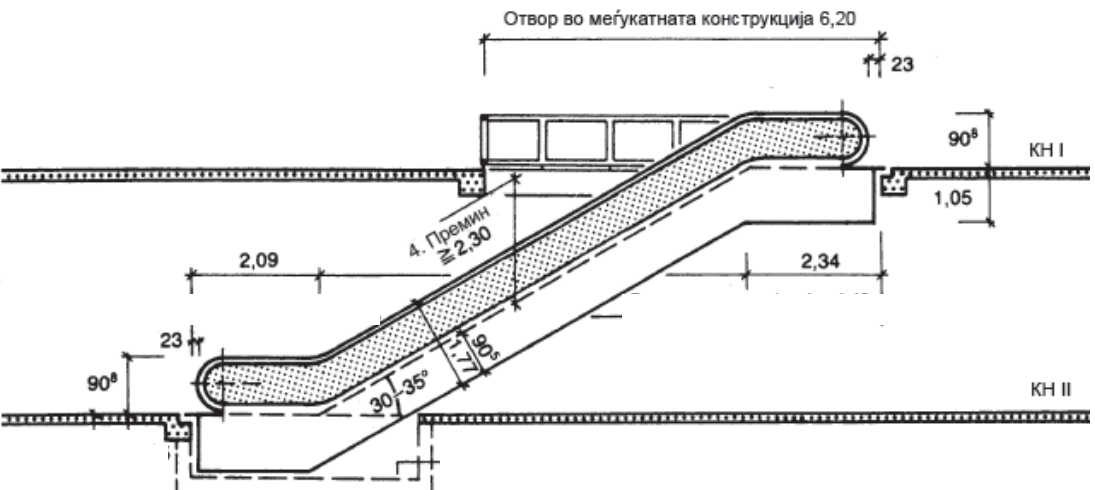

ПОДВИЖНИ СКАЛИ ЗА СТОКОВНИ И ДЕЛОВНИ КУЌИ

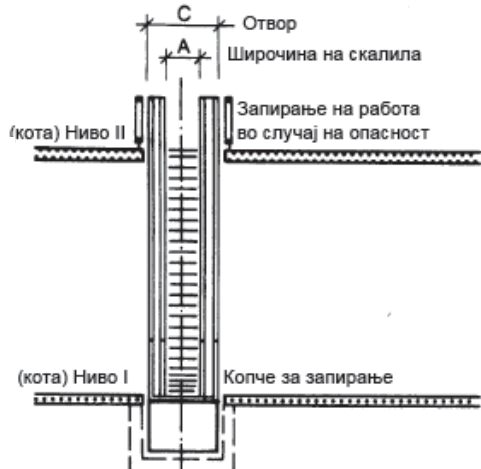

ПОДВИЖНИ СКАЛИ

ВЕРТИКАЛНИ КОМУНИКАЦИИ:

СКАЛИ / РАМПИ / ЛИФТОВИ

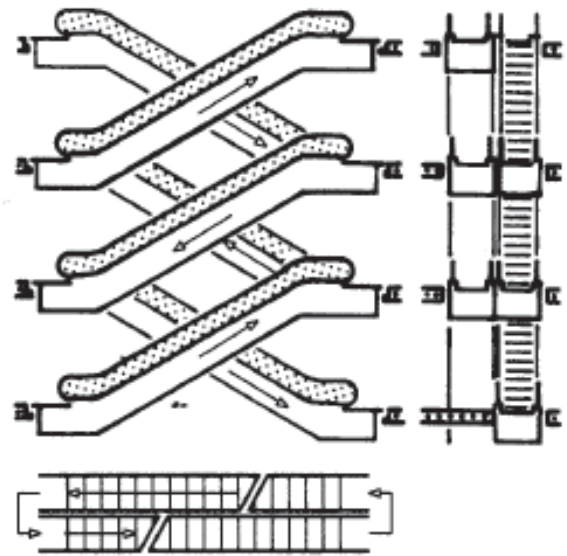
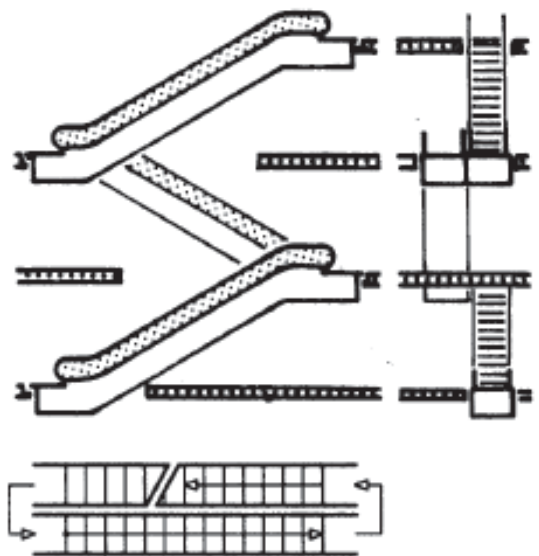
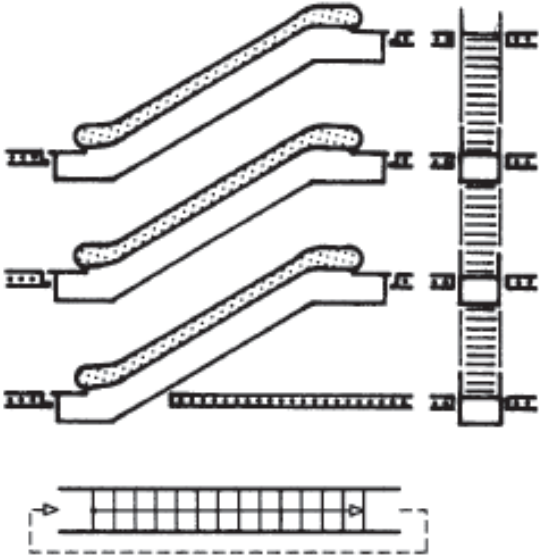

ПОДВИЖНИ СКАЛИ

ВЕРТИКАЛНИ КОМУНИКАЦИИ:

СКАЛИ / РАМПИ / ЛИФТОВИ

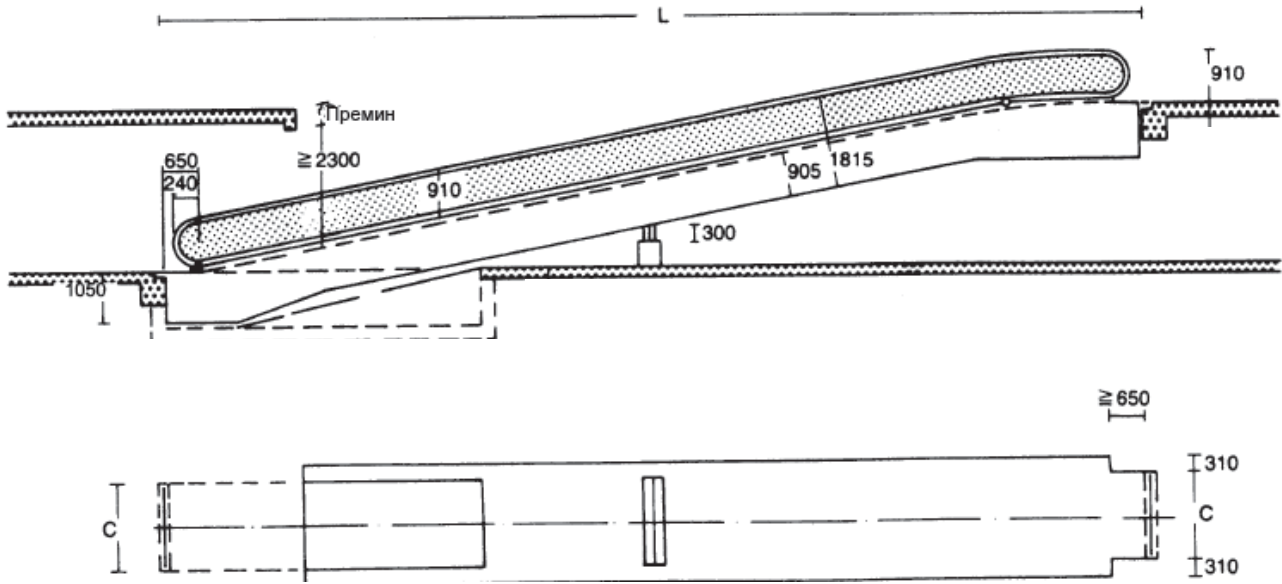

ПОДВИЖНИ ЛЕНТИ

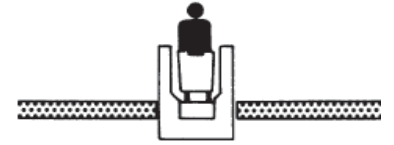
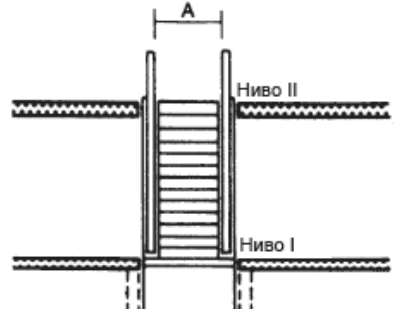

1 лице со количка за пазарење, широчина 80 cm



2 лица 1 m широчина