

АРХИТЕКТОНСКО ПРОЕКТИРАЊЕ 1

лекции по архитектура

П Р О С Т О Р И Т Е Л О

#8

простори за (дневен) престој

АРХИТЕКТОНСКО ПРОЕКТИРАЊЕ 1

лекции по архитектура

ПРОСТОР И ТЕЛО

~~АКТИВНОСТИ:~~ ПЛАНИРАНИ АКТИВНОСТИ

- > Ознаки на мебел и опрема
- > Снимка (план-основа) на сопственото живеалиште и негова анализа
- > Соба
 - >> снимка на сопствената соба: мерки, размер, користење
 - >> програмирање на соба: листа на случувања што собата може да ги вклучи
 - >> од програм до план: соба
- > Анализа на станот и станбени единици по функционални целини:
 - >> спиење + хигиена
 - >> кујна + трпезарија
 - >> влез + боравење
- > Организација на станбените единици во органска целина (во основа и во пресек)

летен семестар 2019-2020

АРХИТЕКТОНСКО ПРОЕКТИРАЊЕ 1

лекции по архитектура

ПРОСТОР И ТЕЛО

Во разгледувањето на посебните функции во станот, од најприватните, преку работните и обединувачките, доаѓаме до најотворените простори во станот што ги нарекуваме „дневни соби“. Тие се достапни за сите членови на семејството, одделно, но превенствено се наменети за користење од сите членови- заедно и истовремено. Покрај тоа, тоа се просторите каде се примаат и гости (од надвор).

Престојувањето во „дневна соба“ подразбива разни активности поврзани со слободното време (читање, гледање ТВ, случање/продуцирање музика,...) или едноставно одмор и социјализација (разговор, игри, храна-закуска и пијалок,...). Дополнително, во рамките на просторите за престој може да биде вклучен и простор за јадење (доколку не постои одделна трпезарија), работен простор, и сл.

Од таа причина, овие простори се најголеми во рамките на еден стан, а во својата организација се релативно флексибилни, како би можеле да примат што повеќе различни активности.

Покрај тоа, треба да се добро осветлени во текот на денот, доколку е возможно да пружаат пријатни визури.



простор за (дневен) престој

Најголем дел од активностите во просторите за (дневен) престој се поврзани со удобно седење, за што се користат соодветни елементи од мебел (фотелји, двоседи, троседи, ...).

При тоа, единечната единица за такво удобно седење се разликува во однос на седењето при работа или ручање: и по висина, и по површина!

Со умножување (нижење) на единечната, се добиваат елементи и простори за седење на повеќе лица. Таквото нижење - едно до друго- и покрај физичката блискост, не дава доволна и поволна визуелна комуникација помеѓу корисниците, па затоа тоа е соодветно кога се очекува заеднички фокус, но не и меѓусебна комуникација ...

простор за (дневен) престој

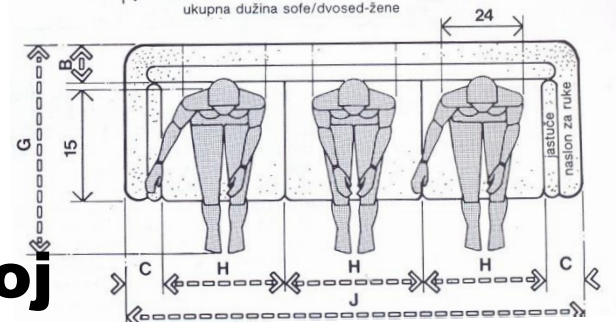
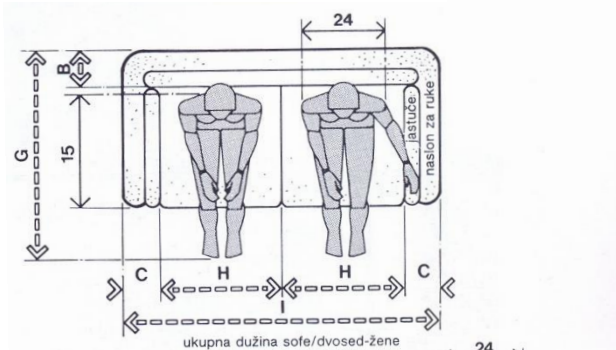
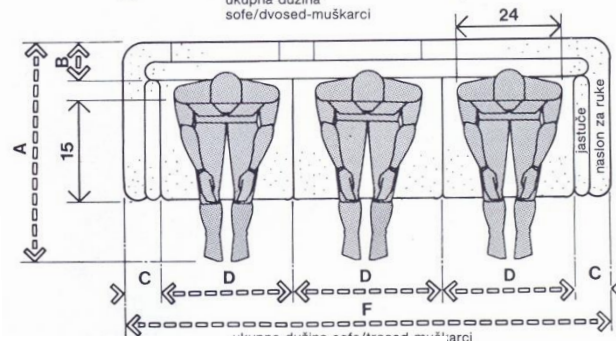
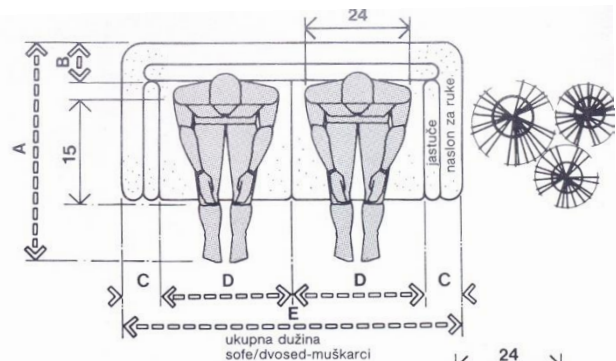
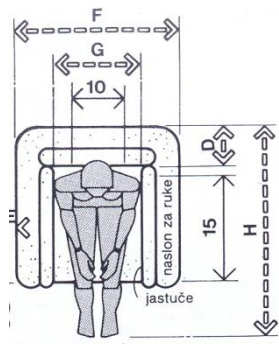

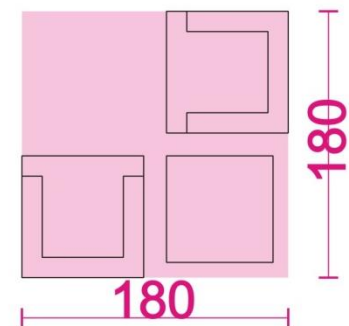
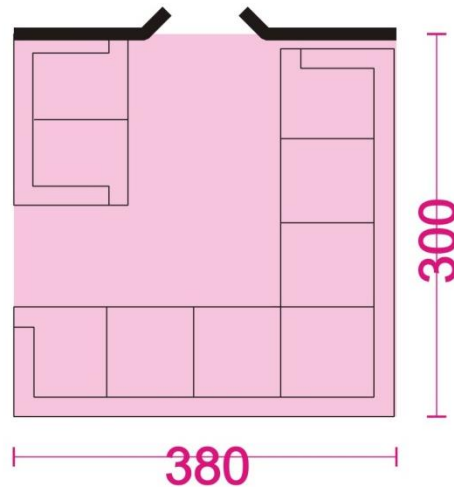
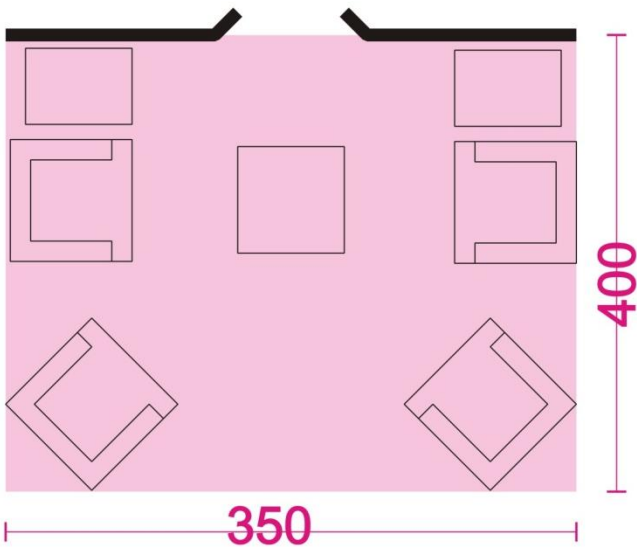
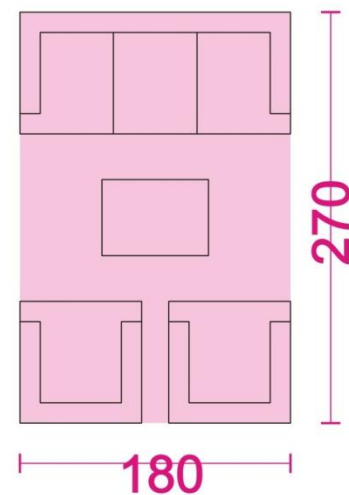
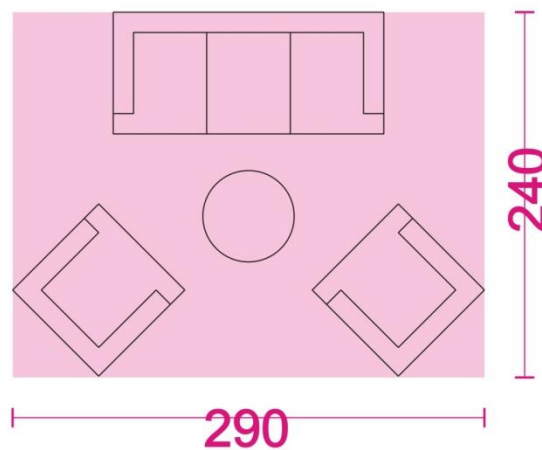
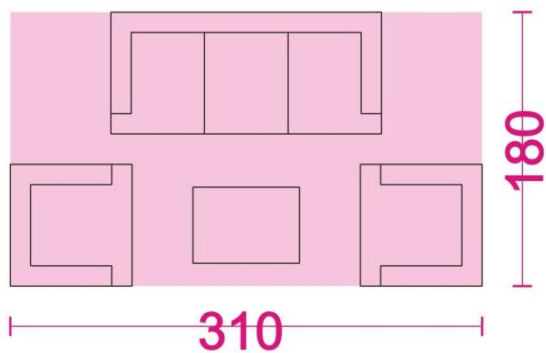

»»» организација на елементи за седење (за одмор, за разговор, ...)

простор за (дневен) престој

Фокусните точки
(телевизор, камин, и сл)
се наоѓаат во
осовина на
главното седење

зона што ја опфаќа ТВ-пројекцијата

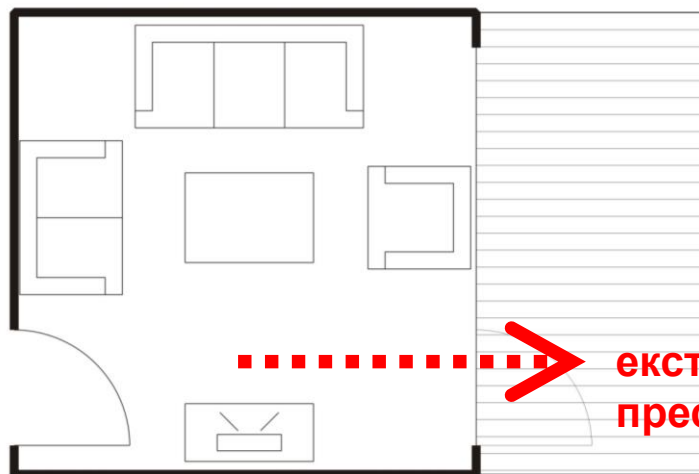
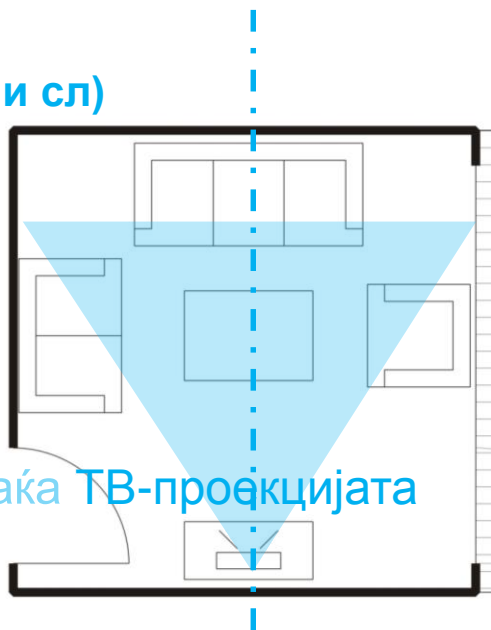

Отворените простори
(балкони, тераси, лоџии)
во рамки на домот,
истотака, спаѓаат во
простори за престој со
тоа што се користат во
погодни временски
усови.

Најчесто се продолжение
на дневниот престој, но
може да се најдат и како
продолжение на
останатите простори
(трpezарии, кујни, спални
соби, бањи, остави,...)

екстензија на просторот за
престој - **НА ОТВОРЕНО**

➤➤➤ организација на елементи за седење (за одмор, за разговор, за гледање ТВ)

простор за (дневен) престој

Распоредот на мебел, покрај тоа што треба да ги задоволи потребите за одредена активност, и на тој начин го организира користењето, истотака го дефинира и просторното доживување - перцепцијата и ориентацијата во просторот.

Затоа, **распоредот на мебел** треба да го гледаме и како начин на **организирање на просторот**.

Доколку се работи за постоечки простор, распоредот на мебел/финкции треба да биде во согласност со просторните дадености (форма, големина, ориентација)

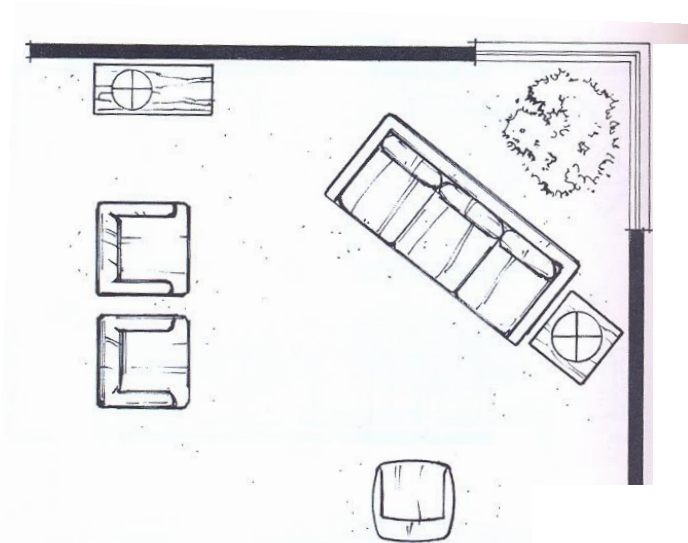

➤➤➤ организација на простор (за одмор, за разговор, ...)

простор за (дневен) престој

постојна состојба

Организација на просторот преку распоред на мебел/опрема: постигната е јасна поделба на два дела (за одмор/ за забава)

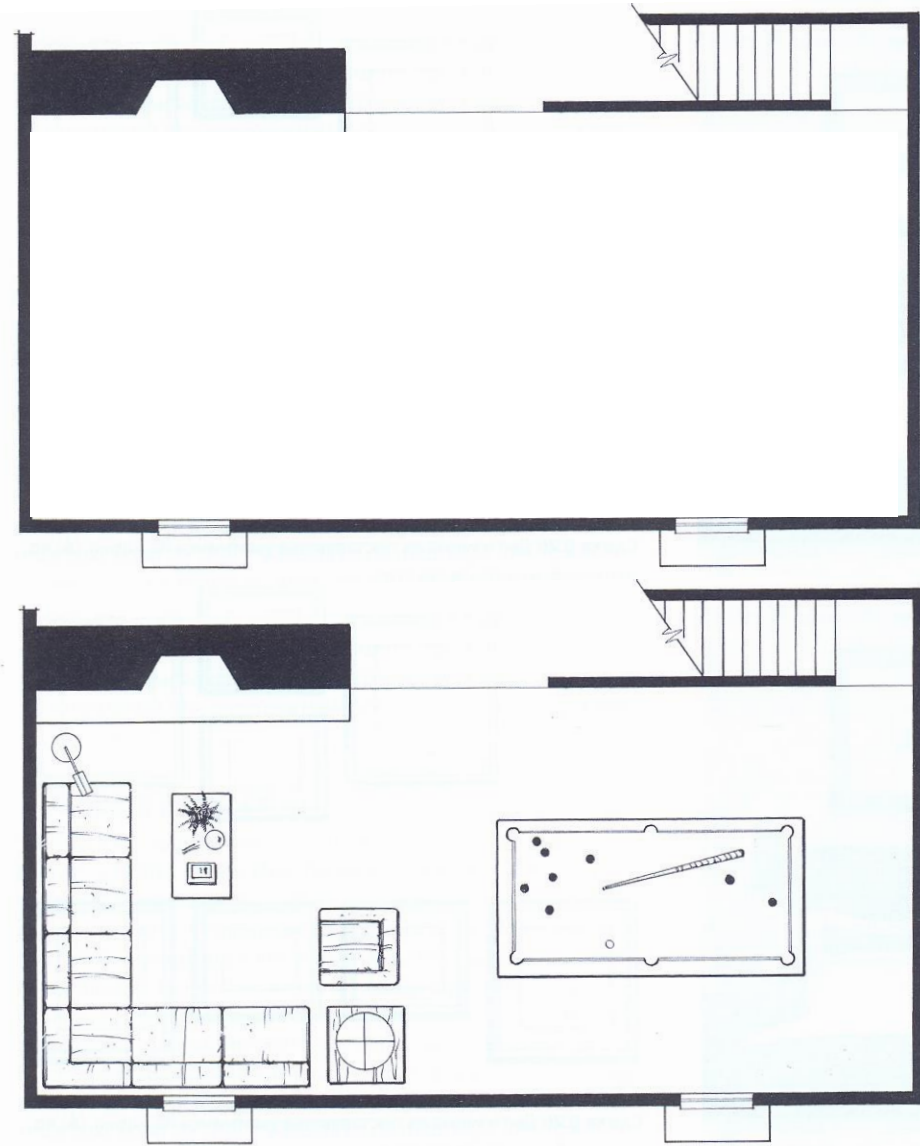

➤➤➤ организација на простор (за одмор, за разговор, игра, забава,...)

простор за (дневен) престој

АРХИТЕКТОНСКО ПРОЕКТИРАЊЕ 1

лекции по архитектура

ПРОСТОР И ТЕЛО

#9

**простори за влегување
и за внатрешна комуникација**

АРХИТЕКТОНСКО ПРОЕКТИРАЊЕ 1

лекции по архитектура

ПРОСТОР И ТЕЛО

Покрај сите простори што досега ги разгледувавме, а што се наменети за главните содржини/ функции на домувањето, за нивното користење (пристапување, поврзување/ разделување), неопходни се и просторите за внатрешна комуникација и дистрибуција - **холони, претсобја, ходници**

Зависно од големината и комплексноста на станот, овој систем на комуникации може да биде повеќе или помалку развиен, но нужно (минимум) содржи **простор за влегување**.

Она што веќе го имаме зборувано и работено на тема „влегување“ (на пример на зграда) се однесува и на влезот во еден дом. Независно од тоа дали станува збор на влегување во стан од едносемејна куќа, или стан во рамки на повеќесемејна станбена зграда, влегувањето ги опфаќа просторите непосредно пред и по поминување на прагот што разделува надвор од внатре(стан)... Понатаму, истото може да се разгледува и на разни предпростори кои се во функција на влегување во одделни соби, па и влегување во различни делови/програми во рамки на една соба... (потсетете се на темата „влегување“)

простор за влегување и комуникација

ВЛЕЗОВИ

ПРЕТПРОСТОРИ

ХОДНИЦИ



простор за влегување и комуникација



1 Влезна врата, минимални димензии

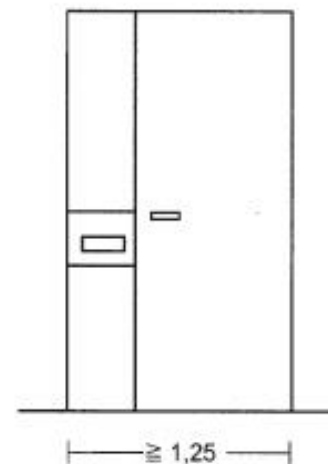

2 Простор пред влезот, минимални димензии

ВЛЕЗОВИ

ПРЕТПРОСТОРИ

ХОДНИЦИ

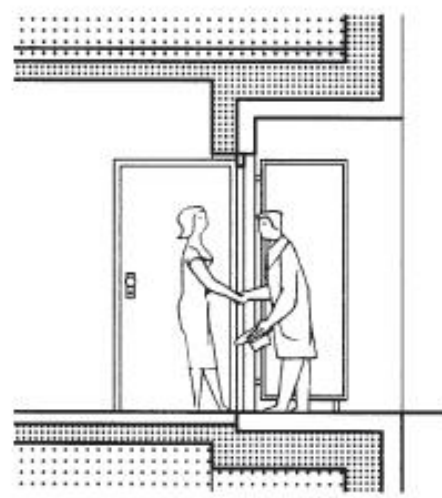

3 Пресек на покриен влез

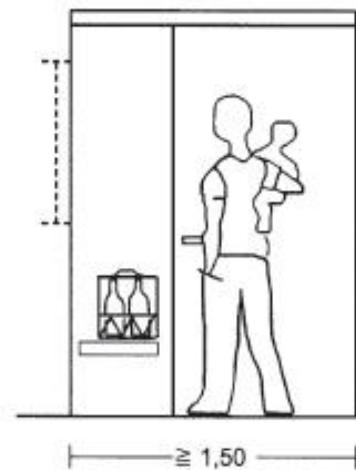

4 Простор за седење, места за оставање продукти итн.

Опрема и простор непосредно пред влегувањето во станот

простор за влегување и комуникација

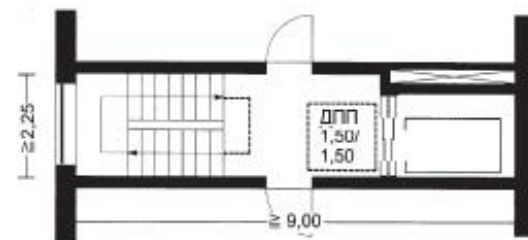
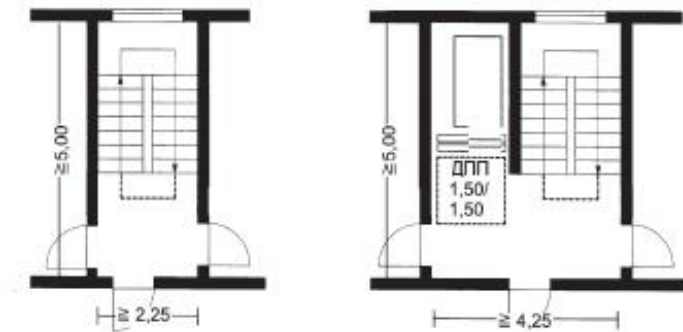

ВЛЕЗОВИ

ПРЕТПРОСТОРИ

ХОДНИЦИ

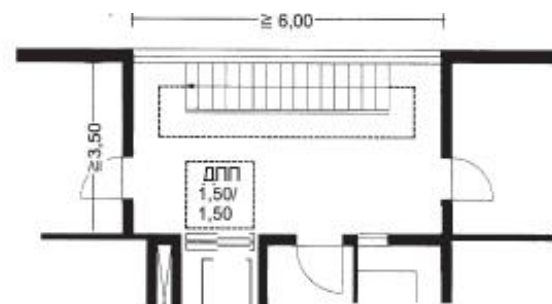

Проширување на подест за влез во стан

простор за влегување и комуникација

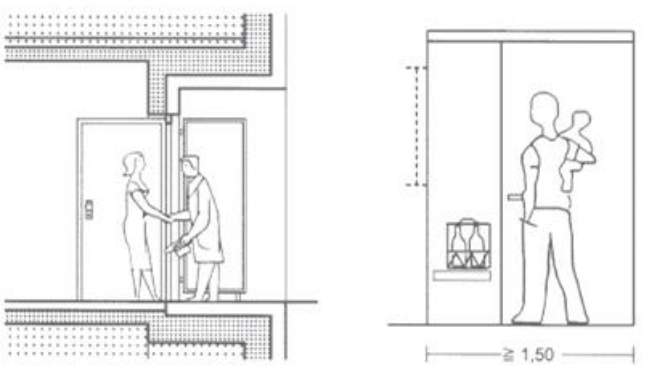

ВЛЕЗОВИ

ПРЕТПРОСТОРИ

ХОДНИЦИ

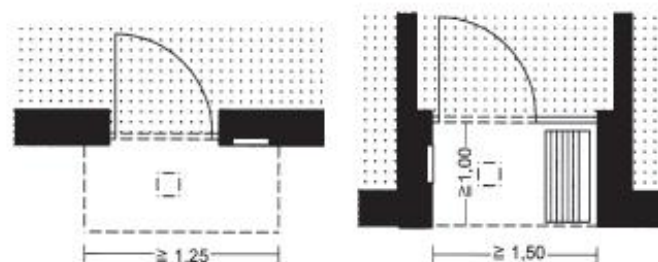

5 Покриен влез

6 Вовлечен влез

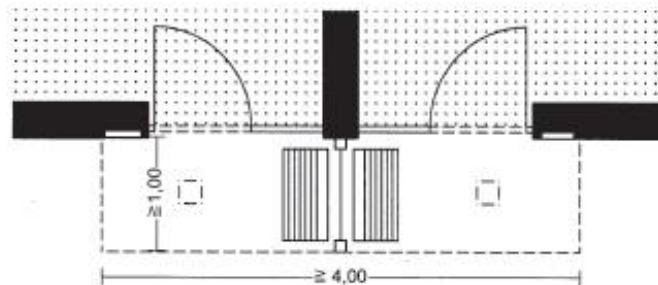

7 Два влеза под заеднички покрив

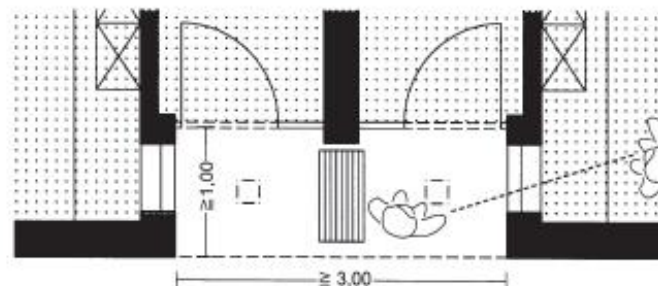

8 Два споени куќи со заеднички влезен простор

Предпростори- влез во куќа: наткриен влезен простор / трем / вовлечен влез / ...

простор за влегување и комуникација



ВЛЕЗОВИ

ПРЕТПРОСТОРИ

ХОДНИЦИ



55 | $\geq 1,25$

1 Потребен простор во претпросторот (претсобјето) за удобен пречек



$\geq 1,15$ | $\geq 1,00$

2 За удобно облекување (соблекување) на облеката



$\geq 1,30$

3 Отпоздравување

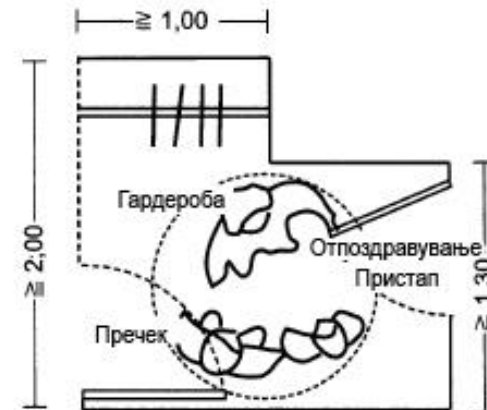

$\geq 2,15$

4 Основна шема со текови на движење

Влезен претпростор - непосредно по влегувањето во станот: влезен хол / предсобје

простор за влегување и комуникација

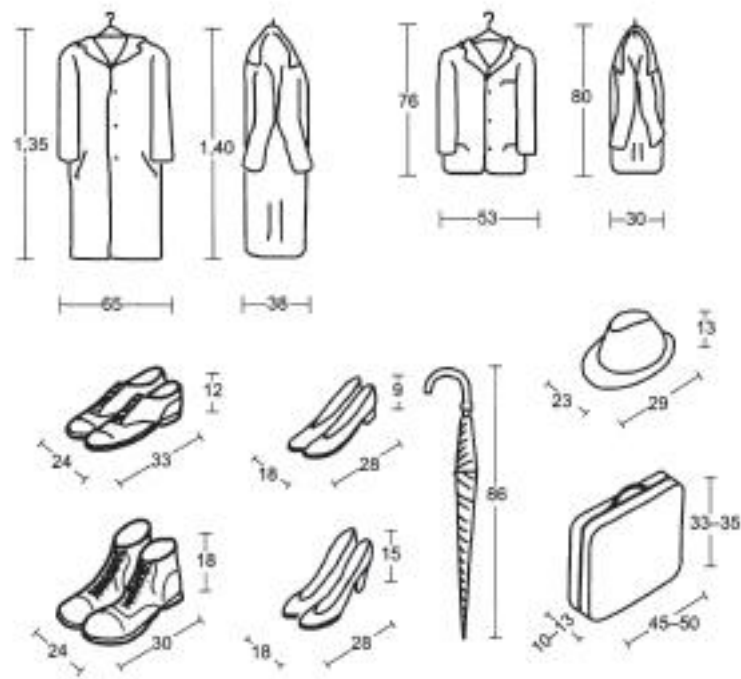

ВЛЕЗОВИ

ПРЕТПРОСТОРИ

ХОДНИЦИ

5 Димензии на мантили и јакни, чадори, шалови, кифери, чевли

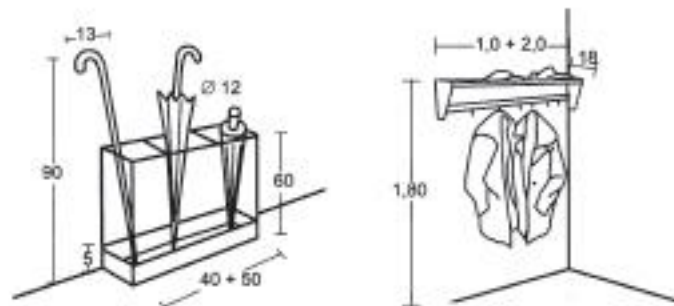

6 Потпирани за чевли со водонепропуслива дорна плоча (корито), гардеробер (6 закачалки на 1 метар)

Влезен претпростор - опрема (непосредно по влегувањето во станот)

простор за влегување и комуникација

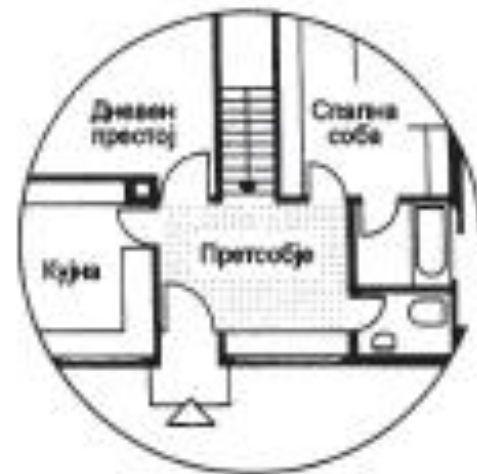

ВЛЕЗОВИ

ПРЕТПРОСТОРИ

ХОДНИЦИ



Влезен претпростор - како јазол на комуникација помеѓу просториите во станот

простор за влегување и комуникација

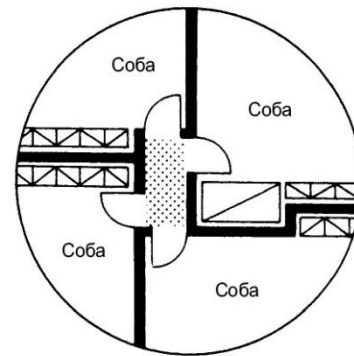

Од минимален претпростор за (приватни) соби, до **дегажман** (дегажман = претпростор што ги поврзува спалните соби, и бањите, а кој може да прими и дополнителна функција (одлагање, остави, и сл):

ВЛЕЗОВИ

ПРЕТПРОСТОРИ

ХОДНИЦИ

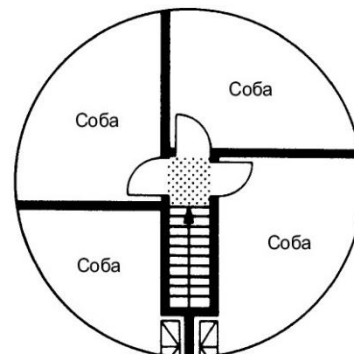
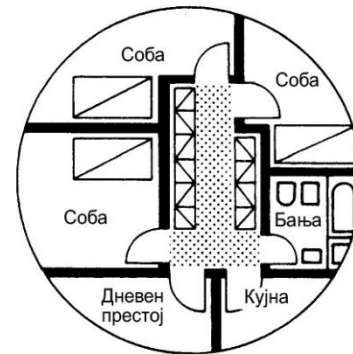
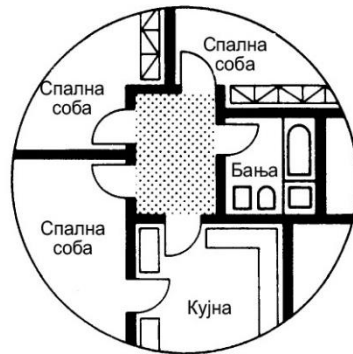

претпростор - како јазол на комуникација помеѓу просториите во станот

простор за влегување и комуникација



ВЛЕЗОВИ

ПРЕТПРОСТОРИ

ХОДНИЦИ



≥ 0,90



≥ 1,30



≥ 1,80

АРХИТЕКТОНСКО ПРОЕКТИРАЊЕ 1

лекции по архитектура

ПРОСТОР И ТЕЛО

За сите функции што одделно ги обработуваме, препорачуваме самостојно да се истражуваат (преку цртежи!) согласно:

- посочените примери во предавањата;
- посочената дополнителна литература („Нојферт“ и „Антополошки мерки и ентериер“) соодветно за секоја методска единица;
- анализи на фактичката состојба во која секојдневно оперирате- вашиот стан.

Тоа има за цел подобро да ги разберете поединечните функции, да може да ги вреднувате веќе постоечките (како и она што непосредно го искусувате), и конечно, да се оспособите да проектирате нови ситуации.

Следната недела ќе биде зададена вежба бр. 10.

простори за влегување
простори за (дневен) престој